



Ascotel® IntelliGate® Kommunikationssysteme

A150
A300
2025
2045
2065

Office 60IP
Bedienungsanleitung





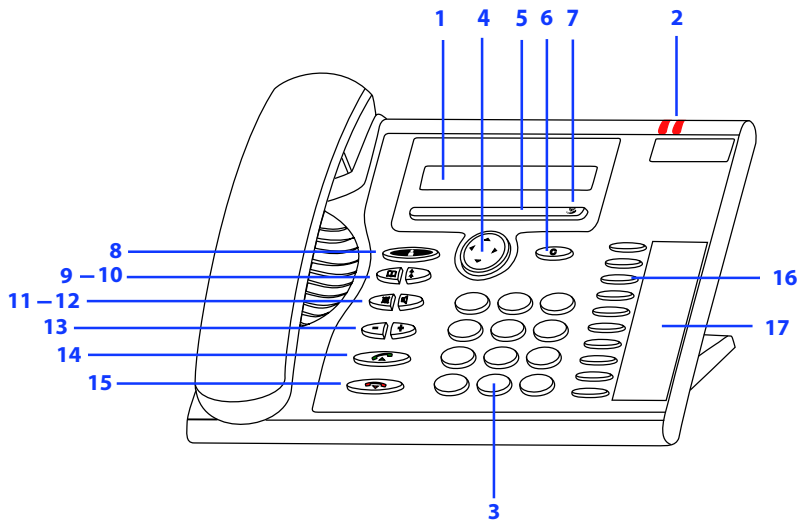



ASTRA



■ Bedienungselemente

- 1 Anzeige**
Zustandsanzeige mit Symbolen, aktuelle Anzeigen zum Telefonverkehr, Anzeige der verfügbaren Foxtasten-Funktionen.
- 2 Aufmerksamkeits-LED**
 - Linke LED blinkt: Anruf.
 - Rechte LED leuchtet: Voice-Mail, Meldung oder Rückruf.
- 3 Tastenblock**
Ziffern oder Buchstaben eingeben.
- 4 Navigationstaste**
Im Menü vor- und zurückblättern, Menüs öffnen oder verlassen, in Listen navigieren.
- 5 Foxtaste**
Angezeigte Funktion über der Taste ausführen.
- 6 Korrekturtaste**
Letztes Zeichen löschen oder im Menü zurückblättern.
- 7 Foxmenü**
Menü öffnen oder weitere Foxtasten-Funktionen aufrufen.



- 8** **Abwesendtaste mit LED**
Vorkonfiguriert als Anrufumleitung. Kann auch als Nummern- oder Funktionstaste konfiguriert werden. 
- 9** **Telefonbuchtaste**
Telefonbücher öffnen. 
- 10** **Wahlwiederholungstaste**
Auswahl der zuletzt gewählten Rufnummern. 
- 11** **Mikrofontaste**
Hörmikrofon aus- / einschalten. 
- 12** **Lautsprechertaste**
Lauthören ein / aus. 
- 13** **Einstelltasten**
Lautstärke regeln. 
- 14** **Gesprächstaste**
Gespräch aufbauen / entgegennehmen. 
- 15** **Beendertaste**
• Gespräch beenden.
• Eingabe ohne Speichern beenden bzw. zurück in Ruhezustand. 
- 16** **Konfigurierbare Tasten**
Frei konfigurierbar als Nummern- oder Funktionstaste:
• Nummerntaste mit 2 Speicherplätzen: (1. Rufnummer: 1 x drücken, 2. Rufnummer: 2 x drücken).
• Funktionstaste: Funktion ein- / ausschalten.
Taste konfigurieren: Lang drücken. 
- 17** **Beschriftungsschilder**
Im Internet finden Sie Beschriftungsschilder für die konfigurierbaren Tasten als elektronisches Dokument. Dort können Sie die Felder direkt am PC beschriften und anschliessend ausdrucken. Die Internetadresse finden Sie auf der letzten Seite dieses Dokumentes.

■ Anzeige-Symbole



Mehr Textinformation verfügbar



Fox (Anzeigesymbol): Zugriff auf Menü oder verfügbare Fox-tasten-Funktionen



Weitere Menüeinträge verfügbar



Lautsprecher aktiv



Textmodus aktiv



Funktion aktiv



Einträge in Anrufliste vorhanden



Suchmodus



Mikrofon inaktiv



Diskretruf aktiviert



Umleitung aktiv



Neue Textmeldungen



Anruf parkiert



Neue Voice-Mail

■ Sicherheitshinweise

Die Nichtbeachtung dieser Hinweise kann Gefahren verursachen und gegen bestehende Gesetze verstossen.



Verbindungen

Stecken Sie die Verbindungsstecker des Telefonkabels nur in die dafür vorgesehenen Dosen. Nehmen Sie keine Änderungen an den Steckern vor.



Wartung

Verwenden Sie ausschliesslich Originalzubehör. Installationen und Reparaturen sind immer von einem dafür qualifizierten Fachmann auszuführen. Reinigen Sie Ihr Telefon mit einem weichen, leicht feuchten oder antistatischen Tuch. Verwenden Sie keine Reinigungsmittel oder andere chemische Substanzen.



Umwelteinflüsse

Betreiben Sie Ihr Telefon nur bei Temperaturen von +5 °C bis circa +40 °C. Vermeiden Sie Sonnenbestrahlung und andere Wärmequellen.

Schützen Sie Ihr Telefon vor Nässe, starkem Staub, aggressiven Flüssigkeiten und Dämpfen.



Setzen Sie Ihr Telefon nicht elektromagnetischen Feldern (Elektromotoren, Haushaltsgeräten) aus. Die Sprachqualität könnte beeinträchtigt werden. Vermeiden Sie einen Standort in unmittelbarer Nähe von Computern, Radio-, TV-, Videogeräten und anderen Telefonapparaten, um Störungen zu vermeiden.



Entsorgung

Entsorgen Sie das Telefon und seine Verpackung umweltgerecht oder senden Sie es zu Ihrem Lieferanten oder Ihrer Servicestelle zurück.

■ Benutzerinformationen

Ihr Gerät wurde mit einer Kurzbedienungsanleitung, mit Sicherheitshinweisen und unter Umständen mit weiteren gerätespezifischen Informationen ausgeliefert. Sie können diese Dokumente als auch die ausführliche Bedienungsanleitung auf www.aastra.ch/docfinder herunterladen. Weitere Informationen zu Ihrem Gerät finden Sie unter www.aastra.ch oder in den Unterlagen respektive auf der Homepage Ihres Vertriebshändlers. Es liegt in Ihrer Verantwortung, sich über den Funktionsumfang, die Bedienung und den sachgerechten Einsatz zu informieren.

- Prüfen Sie, ob Sie im Besitz aller zur Verfügung stehenden Benutzerinformationen zu Ihrem Gerät sind, ob diese der Version Ihres Gerätes entsprechen und ob sie aktuell sind.
- Lesen Sie die Benutzerinformationen genau durch, bevor Sie Ihr Gerät in Betrieb nehmen.
- Bewahren Sie die Benutzerinformationen an einem gut zugänglichen Ort und nehmen Sie diese zu Hilfe, wenn sich im Umgang mit dem Gerät Unsicherheiten ergeben.
- Geben Sie Ihr Gerät nur mit den dazugehörigen Benutzerinformationen an Dritte weiter.

■ Verwendungszweck

Dieses Telefon ist ein Systemapparat des Ascotel® IntelliGate® Kommunikationssystems und ist für den Betrieb an diesem System vorgesehen.

Ascotel® IntelliGate® ist ein offenes, modulares und umfassendes Kommunikationssystem, welches die IP-PBX (in Endbenutzerinformationen als System bezeichnet), eine Vielzahl von Erweiterungskarten und Modulen und eine vollständige Reihe von Systemendgeräten inklusive IP-Systemendgeräten umfasst. Das System mit all seinen Teilen wurde entworfen, um die gesamten Telekommunikationsbedürfnisse von Betrieben und Organisationen mit einer komfortablen Lösung vollständig abzudecken. Die Einzelteile des Gesamtsystems sind aufeinander abgestimmt und dürfen weder für andere Zwecke verwendet, noch durch fremde Teile ersetzt werden (ausser es handelt sich um die Anbindung anderer autorisierter Netze, Applikationen und Endgeräte an die hierfür vorgesehenen Schnittstellen).

■ Zu diesem Dokument

Dokumentnummer: eud-0839

- Dokumentversion: 1.0
- Gültig ab System: I7.5
- © 01.2007

Wählen und telefonieren	8
Sie werden angerufen	9
Sie möchten telefonieren	10
Bedienführung	12
Anzeige	13
Tasten	13
Eingaben	14
Menüführung	16
Signale	18
Telefonieren mit Komfortfunktionen	19
Gespräche einleiten und Anrufe entgegennehmen	20
Funktionen im Gespräch nutzen	28
Abwesenheiten am Arbeitsplatz organisieren	31
Funktionen für spezielle Situationen	37
Funktionen über Fernbedienung einstellen	44
Telefon auf persönliche Bedürfnisse einstellen	45
Anzeige	46
Rufeigenschaften einstellen (Audio)	46
Allgemeine Einstellungen	48
Schutz	50
Telefonbuch verwalten	51
Voice-Mail konfigurieren	53
Tasten konfigurieren	54
Funktionen formulieren	56
Lokale Einstellungen	57
Weitere Informationen	58
Störungsfall	59
Deklaration Open-Source-Software	60
Haftung	60
Installation und Inbetriebnahme	61
Lieferumfang	62
Optionen	62
Telefon montieren und aufstellen	63
Telefon anschließen	65
Konfigurierbare Tasten beschriften	67

Wählen und telefonieren

In den folgenden Abschnitten erfahren Sie, wie Sie einfach telefonieren können und welche Funktionen Ihnen Ihr Telefon bietet, wenn Sie angerufen werden.

<i>Sie werden angerufen</i>	<i>9</i>
<i>Sie möchten telefonieren</i>	<i>10</i>

Sie werden angerufen

In diesem Abschnitt erfahren Sie, wie Sie einen Anruf entgegennehmen.

■ Anruf entgegennehmen

Ihr Telefon ruft und die Aufmerksamkeits-LED blinkt. Sie möchten den Anruf entgegennehmen.



Hörer abheben.

Hinweis:

Wenn die Rufnummer des Anrufers empfangen wird, erscheint sie in der Anzeige. Ist diese Rufnummer im privaten Telefonbuch oder im System gespeichert, erscheint in der Anzeige der zugehörige Name.

■ Gespräch beenden

Sie möchten das Gespräch beenden.

Nach Gesprächsende wird die Gesprächsdauer angezeigt. Nach einem externen Gespräch, welches Sie eingeleitet haben, werden auch die Gebühren angezeigt, sofern Ihr Netzbetreiber diese Funktion unterstützt.



Hörer auflegen.

Sie möchten telefonieren

In diesem Abschnitt erfahren Sie, welche Möglichkeiten Ihr Telefon bietet, um ein Gespräch aufzubauen.

■ Wählen mit Rufnummer

Sie möchten einen Teilnehmer anrufen und dazu seine Rufnummer eingeben.

In Wahlvorbereitung können Sie eine Rufnummer in Ruhe eingeben und wenn nötig korrigieren, ohne dass bereits automatisch die Verbindung aufgebaut wird. Die Verbindung wird erst aufgebaut, wenn Sie zum Beispiel den Hörer abnehmen.



Rufnummer in Wahlvorbereitung eingeben.

Hinweis:

Falsch eingegebene Zeichen können Sie mit der Korrekturtaste löschen.



Hörer abheben.

→ Teilnehmer wird gerufen.

Oder:

Gesprächstaste oder Foxmenü > Foxtaste *Anrufen* drücken.

→ Teilnehmer wird gerufen.

■ Wählen mit Wahlwiederholung

Sie möchten einen Teilnehmer anrufen, den Sie bereits angerufen haben.

In der Wahlwiederholungsliste speichert Ihr Telefon automatisch die Rufnummern von Teilnehmern, die Sie bereits angerufen haben, wenn bekannt auch mit Namen. Sie können den Teilnehmer über diese Wahlwiederholungsliste zurückrufen.



Wahlwiederholungstaste drücken.

→ Erste Rufnummer der Wahlwiederholungsliste wird angezeigt.



Wahlwiederholungstaste mehrmals oder Navigationstaste nach unten drücken, um durch die zuletzt gewählten Rufnummern zu blättern.



Hörer abheben.

→ Angezeigte Rufnummer wird gewählt.

■ Im Lauthören telefonieren

Sie möchten, dass andere Personen im Raum das Gespräch mithören können.

Mit der Funktion Lauthören schalten Sie zusätzlich zum Hörer den Lautsprecher ein.



Während Gespräch:

Lautsprechertaste drücken.

→ Lauthören ist aktiviert,  wird angezeigt.

Hinweis:

Sie selbst können ganz normal mit dem Hörer telefonieren.



Lauthören wieder ausschalten:

Lautsprechertaste erneut drücken.

→ Lauthören ist deaktiviert.

Hinweis:

Um ein Gespräch im Lauthören zu beenden, müssen Sie die Lautsprechertaste drücken und den Hörer auflegen.

■ Mikrofon stummschalten

Sie telefonieren und möchten sich kurz mit anderen Personen im Raum unterhalten, ohne dass Ihr Gesprächspartner dies mithört.

Sie können das Mikrofon während eines Gesprächs aus- und einschalten.



Mikrofon ausschalten:

Mikrofontaste drücken.

→ Mikrofon ist deaktiviert,  wird angezeigt.



Mikrofon wieder einschalten:

Mikrofontaste erneut drücken.

Bedienerführung

In den folgenden Abschnitten erfahren Sie, wie Sie Ihr Telefon einfach und schnell bedienen können.

<i>Anzeige</i>	<i>13</i>
<i>Tasten</i>	<i>13</i>
<i>Eingaben</i>	<i>14</i>
<i>Menüführung</i>	<i>16</i>
<i>Signale</i>	<i>18</i>

Anzeige

■ Anzeigesymbole und Anzeigetext

Bei neuen Ereignissen - zum Beispiel ein Anruf in Abwesenheit, eine neue Meldung oder bei aktivierten Funktionen (z.B. Umleiten) - zeigt die Anzeige im Ruhezustand ein Symbol oder einen Anzeigetext. Mit Hilfe der entsprechenden Foxtaste können Sie die Informationen abrufen.



Sie haben Zugriff auf das Menü oder die jeweils verfügbaren Foxtasten-Funktionen.



Textfortsetzung durchsehen:

Horizontale Navigationstaste drücken.

Ende



Anzeigetext löschen:

Foxmenü > Foxtaste *Ende* drücken.

→ Anzeige kehrt in Ruhezustand zurück, Funktion bleibt aktiviert.



Funktion aktiviert:

Aktiviert Funktion oder gewählte Einstellung wird mit Häkchen angezeigt.

Tasten

■ Taste drücken

Eine Taste können Sie auf verschiedene Arten drücken. Dies variiert je nach Tastentyp und Bediensituation. Nachfolgend sind Beispiele aufgeführt:



Foxtaste drücken.

<lang>



Foxtaste circa 2 Sekunden gedrückt halten.

<2x kurz>



Taste 2-mal kurz hintereinander drücken.

■ Taste Foxmenü verwenden

Mit der Taste Foxmenü haben Sie Zugriff auf das Menü oder auf die jeweils verfügbaren Funktionen der Foxtasten. Drücken Sie die Taste dabei direkt auf dem Foxsymbol



Foxmenü drücken:

Im Ruhezustand: Menü öffnen.

Im Menü/im Gespräch: Verfügbare Foxtasten-Funktionen abrufen.

→ wird angezeigt.

■ Foxtaste verwenden

Die Foxtaste ist variabel mit Funktionen belegt, die oberhalb der Taste angezeigt werden.

Unter der breiten Foxtaste befinden sich mehrere Kontakte, so dass die Taste genau an der Position unterhalb der entsprechenden Funktion gedrückt werden muss.



Foxtaste an der Position drücken, wo Anzeige gewünschte Funktion zeigt.

Eingaben

■ Ziffern eingeben

Mit den Zifferntasten können Sie die Ziffern 0 bis 9 eingeben.

■ Buchstaben eingeben

Mit den Zifferntasten können Sie auch Buchstaben und Sonderzeichen eingeben. Die Zifferntasten sind dabei mit mehreren Zeichen belegt.

Um mit den Zifferntasten Buchstaben einzugeben, müssen Sie sich im Textmodus befinden. Dieser wird automatisch aktiviert, wenn das Telefon die Eingabe von Text erwartet. Sie können während einer Eingabe zwischen Ziffern- und Buchstabeneingabe wechseln.

abc-->123















Im Textmodus zwischen Ziffern- und Buchstabeneingabe wechseln:

Foxmenü > Foxtaste *abc-->123* bzw. *123-->abc* drücken.

→ **Abc** wird angezeigt.

Zifferntasten

Die Zifferntasten sind mit folgenden Zeichen belegt. Drücken Sie dabei die entsprechende Zifferntaste so oft hintereinander, bis das gewünschte Zeichen erscheint:

	- . ? ! , ; ' " ' ` ~		A B C 2 Ä Å Æ Å Ç a b c 2 ä å æ å ç
	DEF 3 É d e f 3 é è ê		G H I 4 g h i 4 ì
	J K L 5 j k l 5		M N O 6 Ñ Ö Ø m n o 6 ñ ö ø ò
	P Q R S 7 p q r s 7 ß		T U V 8 Ü t u v 8 ü ù
	W X Y Z 9 w x y z 9		+ 0 +
	@ * / () < = > % £ \$ € ¥ ¢ & § @		<Leerzeichen> # #

Zwischen Gross-/Kleinschreibung wechseln

Sie befinden sich im Textmodus und möchten grosse oder kleine Buchstaben eingeben.

Bei der Eingabe des ersten Buchstaben ist automatisch Grossschreibung aktiv. Danach wird automatisch auf Kleinschreibung umgeschaltet. Mit der Foxtaste können Sie manuell zwischen Gross- und Kleinschreibung wechseln.



Im Textmodus zwischen Gross- und Kleinschreibung wechseln:
Foxtastemü > Foxtaste *a>A* bzw. *A>a* drücken.

■ Eingabe korrigieren

Sie haben eine Ziffer oder ein Zeichen falsch eingegeben. Sie können entweder Zeichen für Zeichen löschen oder die Eingabe abbrechen.



Letztes Zeichen löschen:

Korrekturtaste drücken.

Hinweis:

Mit der Navigationstaste können Sie das fehlerhafte Zeichen gezielt aufsuchen.



Eingabe ohne Speichern beenden:

Beendetaste drücken.

■ Eingabemarke bewegen

Sie möchten für eine Eingabe/Korrektur ein bestimmtes Zeichen gezielt aufsuchen.

Mit der Navigationstaste können Sie die Eingabemarke nach links oder nach rechts bewegen.



Eingabemarke mit horizontaler Navigationstaste bewegen.

Menüführung

■ Einstieg ins Menü

Das Telefon ist in Ruhestellung:



Menü



Foxmenü drücken.

→ Menü wird angezeigt.

Foxtaste *Menü* drücken.

→ Erster Menüeintrag wird angezeigt.



Auswählen



Mit vertikaler Navigationstaste durch Menüeinträge blättern.

Foxtaste drücken.

→ Einstieg ins angezeigt Menü.

Mit der Navigationstaste navigieren

Noch einfacher und effizienter können Sie mit der Navigationstaste einen gewünschten Menüeintrag aufrufen. Sie können sich vertikal und horizontal durch die verschiedenen Menüeinträge blättern.



Horizontale Navigationstaste:

Links: im Menü zurückblättern.

Rechts: im Menü vorblättern, angezeigtes Menü öffnen, Detailinfos abrufen.



Vertikale Navigationstaste:

Unten: in Liste nach unten blättern.

Oben: in Liste nach oben blättern.

Bedienschritte rückgängig machen

Bedienschritte können Sie wie folgt abbrechen.



Eingabe ohne Speichern beenden:

Beendentaste drücken.



Im Menü zurück in Ruhezustand:

Beendentaste drücken.

Weitere Navigationsmöglichkeiten



Im Menü zurückblättern:

Korrekturtaste drücken.

Aktivierte Merkmale zurücksetzen

Alle aktive Funktionen (z.B. Umleitung, Sperrungen) können Sie wieder ausschalten.



Menü

Foxmenü, dann Foftaste drücken.

Aktivierte Merkmale



Zu *Aktivierte Merkmale* blättern und Foftaste drücken.

→ Alle aktivierten Funktionen werden angezeigt.

Zurückstellen



Gewünschte Funktion *Zurückstellen*.

→ Funktion ist deaktiviert.

Signale

■ Bedeutung der Aufmerksamkeits-LED

Je nach Situation blinken oder leuchten die Aufmerksamkeits-LED.



Linke LED blinkt:

→ Telefon ruft.



Rechte LED leuchtet:

→ Neue Voice-Mail, Meldung oder Rückruf erhalten.

Telefonieren mit Komfortfunktionen

*In den folgenden Abschnitten erfahren Sie, welche Komfortfunktionen Ihnen Ihr Telefon bietet, um
verschiedenen Alltagssituationen elegant zu meistern.*

<i>Gespräche einleiten und Anrufe entgegennehmen.....</i>	<i>20</i>
<i>Funktionen im Gespräch nutzen.....</i>	<i>28</i>
<i>Abwesenheiten am Arbeitsplatz organisieren.....</i>	<i>31</i>
<i>Funktionen für spezielle Situationen.....</i>	<i>37</i>
<i>Funktionen über Fernbedienung einstellen.....</i>	<i>44</i>

Gespräche einleiten und Anrufe entgegennehmen

In diesem Abschnitt erfahren Sie, welche weiteren Möglichkeiten Ihr Telefon bietet, um ein Gespräch einzuleiten.

■ Wählen mit Namen - Quickdial

Sie möchten einen Teilnehmer über seinen Namen anrufen.

Bei Quickdial müssen Sie die Zifferntasten für jeden Buchstaben nur 1x drücken, obwohl eine Taste mit mehreren Buchstaben belegt ist. Ein effizienter Algorithmus garantiert schnelle Suchresultate.

Nachname und Vorname müssen Sie durch ein Leerzeichen (#-Taste) trennen, zum Beispiel "no s" (6 6 # 7) für Nobel Stefan. Fragen Sie Ihren Systembetreuer, ob Sie zuerst die Anfangsbuchstaben des Nach- oder des Vornamens eingeben müssen.

Voraussetzung: Der Name mit zugehöriger Rufnummer ist in einem Telefonbuch des Systems oder in einem angeschlossenen externen Telefonverzeichnis gespeichert.

Hinweis:

Damit Sie mit Quick Dial in einem externen Telefonbuch suchen können, müssen Sie vor dem ersten Buchstaben die *- oder 0-Taste drücken.



Für die ersten Buchstaben des gesuchten Namens die entsprechende Zifferntaste je 1x drücken.

→ Anzeige zeigt für jeden Buchstaben die zugehörige Ziffer, zum Beispiel eine "6" für den Buchstaben "n".



Telefonbuchtaste drücken.

→ Telefon sucht nach passenden Teilnehmern.



Eventuell weitere Buchstaben eingeben, bis der Teilnehmer oder eine Liste angezeigt wird.



Durch Liste blättern, bis der gesuchte Teilnehmer angezeigt wird.



Hörer abheben.

→ Angezeigte Rufnummer wird gewählt.

■ Wählen aus Telefonbuch

Sie möchten direkt in einem der angeschlossenen Telefonbücher suchen.

Nachname und Vorname müssen Sie durch ein Leerzeichen trennen, zum Beispiel "no s" für Nobel Stefan. Fragen Sie Ihren Systembetreuer, ob Sie zuerst die Anfangsbuchstaben des Nach- oder des Vornamens eingeben müssen.



Telefonbuchtaste drücken.

Eintrag suchen



Zu *Eintrag suchen* blättern und Foxtaste drücken.



Anfangsbuchstaben des gesuchten Namens (Vor- und Nachname mit Leer-schlag getrennt) eingeben, bis der Teilnehmer oder eine Liste angezeigt wird.

Hinweise:

- Buchstaben-Eingabe ist automatisch aktiv.
- Leerzeichen geben Sie mit der #-Taste ein.



Durch Liste blättern, bis der gesuchte Teilnehmer angezeigt wird.



Hörer abheben.

→ Angezeigte Rufnummer wird gewählt.

Hinweise:

- Gross-/Kleinschreibung und Sonderzeichen haben keinen Einfluss auf die Suche.
- Wenn das Telefon keinen passenden Teilnehmer findet, zeigt die Anzeige *Leere Liste*.
- Wie Sie einen neuen Kontakt in Ihrem privaten Telefonbuch erstellen können, erfahren Sie im Kapitel "[Neuen Telefonbucheintrag erstellen](#)", 51.

■ Wählen aus externen Telefonbüchern

Wenn Sie *Erweiterte Suche* wählen, können Sie direkt in den angeschlossenen externen Telefonbüchern suchen. Ist kein externes Telefonbuch angeschlossen, steht Ihnen diese Funktion nicht zur Verfügung.

Nachname, Vorname und Ortschaft müssen Sie jeweils durch ein Leerzeichen trennen, zum Beispiel "no s so" für Nobel Stefan Solothurn. Fragen Sie Ihren Systembetreuer, ob Sie zuerst die Anfangsbuchstaben des Nach- oder des Vornamens eingeben müssen.



Telefonbuchtaste drücken.

Erweiterte Suche



Zu *Erweiterte Suche* blättern und Foxtaste drücken.



Anfangsbuchstaben des gesuchten Namens (Vor- und Nachname mit Leer-schlag getrennt) eingeben.

Hinweise:

- Buchstaben-Eingabe ist automatisch aktiv.
- Leerzeichen geben Sie mit der #-Taste ein.



Wenn nötig Anfangsbuchstaben der Ortschaft (Name und Ortschaft mit Leer-schlag getrennt) eingeben, bis der Teilnehmer oder eine Liste angezeigt wird.



Durch Liste blättern, bis der gesuchte Teilnehmer angezeigt wird.



Hörer abheben.

→ Angezeigte Rufnummer wird gewählt.

Hinweise:

- Gross-/Kleinschreibung und Sonderzeichen haben keinen Einfluss auf die Suche.
- Bei der Suche in externen Telefonbüchern müssen Sie immer Teile des Vor- und Nachnamens und ev. der Ortschaft eingeben.
- Je nach Grösse und Anzahl der angeschlossenen Telefonbücher kann sich die Reaktionszeit stark verlängern.

■ Wählen aus Anrufliste unbeantworteter Anrufe

Sie möchten einen Teilnehmer zurückrufen, der versucht hat, Sie anzurufen.

Ihr Telefon speichert automatisch die Rufnummer dieses Teilnehmers in einer Anrufliste und die Anzeige zeigt *Anrufe in Abwesenheit*. Sie können diesen Teilnehmer über diese Anrufliste zurückrufen.

Die Anrufliste unbeantworteter Anrufe umfasst maximal 4 Einträge.

Zeigen



Teilnehmer zurückrufen:

Foxmenü > Foxtaste **Zeigen** drücken.

→ Anzeige zeigt Liste der letzten unbeantworteten Anrufe.



Durch Liste blättern, bis der gesuchte Teilnehmer angezeigt wird.



Hörer abheben.

→ Angezeigte Rufnummer wird gewählt. Der Teilnehmer wird aus der Anrufliste gelöscht, sobald die Verbindung zustande gekommen ist.

Hinweis:

Die Anrufliste der unbeantworteten Anrufe ist auch über das Menü erreichbar. Navigation siehe Kapitel "[Wählen aus Anrufliste beantworteter Anrufe](#)", 23.

■ Wählen aus Anrufliste beantworteter Anrufe

Sie möchten einen Teilnehmer zurückrufen, dessen Anruf Sie entgegengenommen hatten.

Ihr Telefon speichert automatisch die Rufnummer dieses Teilnehmers in einer Anrufliste. Sie können den Teilnehmer über diese Anrufliste zurückrufen.

Die Anrufliste beantworteter Anrufe umfasst maximal 4 Einträge.

Menü



Foxmenü, dann Foxtaste drücken.

Anruflisten



Zu *Anruflisten* blättern und Foxtaste drücken.

Beantwortet



Zu Anrufliste *Beantwortet* blättern und Foxtaste drücken.

→ Anzeige zeigt Liste der letzten Gespräche.



Durch Liste blättern, bis der gesuchte Teilnehmer angezeigt wird.



Hörer abheben.

→ Angezeigte Rufnummer wird gewählt.

■ Wählen mit Wahlwiederholung

Sie möchten einen Teilnehmer anrufen, den Sie bereits angerufen haben.

In der Wahlwiederholungsliste speichert Ihr Telefon automatisch die Rufnummern von Teilnehmern, die Sie bereits angerufen haben, wenn bekannt auch mit Namen. Sie können den Teilnehmer über diese Wahlwiederholungsliste zurückrufen.

Die Wahlwiederholungsliste umfasst maximal 4 Einträge.



Wahlwiederholungstaste drücken.

→ Die erste Rufnummer der Wahlwiederholungsliste wird angezeigt.



Wahlwiederholungstaste mehrmals oder Navigationstaste nach unten drücken, um durch die zuletzt gewählten Rufnummern zu blättern.



Hörer abheben.

→ Angezeigte Rufnummer wird gewählt.

■ Wählen mit konfigurierbarer Taste

Sie möchten einen Teilnehmer anrufen, dessen Rufnummer auf einer konfigurierbaren Taste gespeichert ist.

Sie können den Teilnehmer aufrufen, indem Sie die entsprechende Taste drücken.

<1x kurz>



Erste Belegung der Taste aktivieren:

Taste 1 x drücken.

→ Erste Belegung der Taste wird angezeigt.

<2x kurz>



Zweite Belegung der Taste aktivieren:

Taste 2 x kurz drücken.

→ Zweite Belegung der Taste wird angezeigt.



Hörer abheben.

→ Rufnummer wird gewählt.

Hinweis:

Wie Sie eine konfigurierbare Taste konfigurieren, erfahren Sie im Kapitel "[Tasten konfigurieren](#)", 54.

■ Rückruf anfordern

Sie möchten einen Teilnehmer sprechen. Dieser Teilnehmer ist besetzt oder meldet sich nicht. Rückrufe sind möglich zu internen und externen Teilnehmern. Nicht alle Netzbetreiber unterstützen diese Funktion.

Wenn der Teilnehmer besetzt ist, können Sie einen automatischen Rückruf aktivieren. In diesem Fall ruft Ihr Telefon, sobald der Teilnehmer sein Gespräch beendet hat. Wenn Sie dann den Hörer abheben, wird direkt der Teilnehmer angerufen.

Wenn der Teilnehmer sich nicht meldet, können Sie ebenfalls einen Rückruf anfordern. Der Teilnehmer erhält dann auf der Anzeige eine Meldung Ihres Rückrufwunsches.

Sie haben den Teilnehmer angerufen und hören den Besetztton oder den Rufkontrollton.

Rückruf



Rückruf aktivieren:

Foxmenü > Foxtaste **Rückruf** drücken.

Hörer auflegen.

→ Anzeige zeigt **Anruf erwartet...**



Ende



Zurück in Ruhezustand:

Foxmenü > Foxtaste **Ende** drücken.

→ Rückruf bleibt aktiviert.

Zurückstellen



Rückruf deaktivieren:

Foxmenü > Foxtaste **Zurückstellen** drücken.

→ Rückruf ist deaktiviert.

Hinweis:

Sie können jeweils nur 1 Rückruf aktiviert haben, bzw. kann nur 1 Rückruf von Ihnen erwartet werden. Ihr Rückruf wird vom System nach circa 1/2 Stunde automatisch gelöscht.

■ Rückruf beantworten

Ein Teilnehmer bittet Sie um einen Rückruf. Sie erkennen dies am Leuchten der Aufmerksamkeits-LED im Ruhezustand. Die Anzeige zeigt **Bitte Rückruf...**

Anrufen



Foxmenü > Foxtaste **Anrufen** drücken.

→ Rufnummer wird gewählt.

Hinweis:

Einen geforderten Rückruf können Sie über **Menü > Aktivierte Merkmale > Foxtaste Zurückstellen** deaktivieren.

■ Anklopfen bei einem internen Teilnehmer

Sie möchten einen internen Teilnehmer sprechen. Dieser Teilnehmer ist besetzt.

Durch Ihr Anklopfen empfängt der Teilnehmer einen Anklopfton und Ihre Rufnummer oder Ihren Namen in seiner Anzeige. Der Teilnehmer kann Ihren Anruf entgegennehmen oder ablehnen.

Voraussetzung: Der interne Teilnehmer darf die Funktion Anklopfen an seinem Telefon nicht gesperrt haben (Konfiguration siehe Kapitel "[Sich schützen vor Anrufschutz/Anklopfen/Aufschalten/Durchsage/Umleiten](#)", 50).

Fragen Sie Ihren Systembetreuer, ob die Funktion Anklopfen im System erlaubt ist.

Anklopfen



Teilnehmer ist besetzt:

Foxmenü > Foxtaste **Anklopfen** drücken.

→ Wählton ertönt.

Hinweis:

Wenn der Teilnehmer den Gesprächswunsch ablehnt oder Anklopfen nicht möglich ist, wird die Verbindung getrennt (Besetztton).

■ Anklopfen beantworten

Sie führen ein Gespräch und hören den Anklopfton. Jemand möchte Sie dringend sprechen.

Sie können den Anruf entgegennehmen, weiterleiten oder ablehnen.

Antworten



Anruf entgegennehmen:

Foxmenü > Foxtaste **Antworten** drücken.

→ 1. Gesprächspartner ist in Haltestellung. Mit Anklopfendem verbunden.

Hinweis:

Weiterführende Informationen, wie Sie zwischen den Gesprächspartnern makeln oder eine Konferenz aufbauen können, finden Sie im Kapitel "[Makeln zwischen Rückfragepartner und Gesprächspartner](#)", 29 bzw. Kapitel "[Konferenzgespräch führen](#)", 29.

<Rufnummer>



Anruf weiterleiten:

Rufnummer des Teilnehmers eingeben und mit Foxtaste bestätigen.

→ Anklopfender ist weitergeleitet.

Hinweis:

Sie können die Rufnummer des gesuchten Teilnehmers auch im Telefonbuch, in der Wahlwiederholungsliste oder in einer Anrufliste suchen.

Weiterleiten



Foxmenü > Foxtaste **Weiterleiten** drücken.

Abweisen



Anruf ablehnen:

Foxmenü > Foxtaste **Abweisen** oder Beendertaste drücken.

→ Weiterhin mit 1. Gesprächspartner verbunden. Anklopfender hört Besetztton.

Beenden



Laufendes Gespräch beenden:

Foxmenü > Foxtaste **Beenden** drücken.

→ 1. Gespräch beendet. Mit Anklopfendem verbunden.

■ Durchsage starten

Sie möchten interne Teilnehmer über deren Lautsprecher – sofern vorhanden – direkt ansprechen, ohne auf eine Antwort zu warten (ähnlich einer Gegensprechanlage).

Voraussetzung: Der interne Teilnehmer darf sein Telefon nicht gegen Durchsage gesperrt haben (Konfiguration siehe Kapitel "[Sich schützen vor Anrufschutz/Anklopfen/Aufschalten/Durchsage/Umleiten](#)", 50).

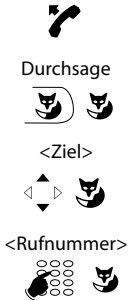

Hörer abheben.

Foxmenü > Foxtaste **Durchsage** drücken.

Ziel (*Teilnehmer* oder *Gruppe*) wählen und mit Foxtaste bestätigen.

Rufnummer eingeben und mit Foxtaste bestätigen.

→ Teilnehmer wird mit einem akustischen Signal auf die Durchsage aufmerksam gemacht. Anzeige zeigt **Durchsage an...** Sie können sprechen.

Hinweis:

Sie können die Rufnummer des gesuchten Teilnehmers auch im Telefonbuch, in der Wahlwiederholungsliste oder in einer Anrufliste suchen.

Oder:

- Foxmenü > Foxtaste **Menü** drücken.
- Zu **Anruf-Merkmale** blättern und Foxtaste drücken.
- **Durchsage** drücken, Ziel auswählen und mit Foxtaste bestätigen.
 - Anzeige zeigt Rufnummer des Telefons, von dem Sie zuletzt einen Anruf übernommen haben.
- Mit Foxtaste bestätigen oder Hörer abheben.
 - Teilnehmer wird mit einem akustischen Signal auf die Durchsage aufmerksam gemacht. Anzeige zeigt **Durchsage an...** Sie können sprechen.

■ Durchsage empfangen

Sie werden nach einem Aufmerksamkeitston über Ihren Lautsprecher angesprochen.

Sie können die Durchsage stoppen oder als Telefongespräch weiterführen.



Durchsage als Telefongespräch weiterführen:

Hörer abheben.

→ Sie telefonieren mit demjenigen, der die Durchsage gestartet hat.

Hinweis:

Wurde die Durchsage an eine Gruppe gestartet, werden alle anderen Empfänger der Durchsage ausgeschlossen.



Durchsage stoppen:

Beendertaste drücken.

■ Privatanruf mit PIN

Sie möchten an Ihrem oder an einem fremden Telefon einen privaten Anruf tätigen.

Sie können mit Hilfe Ihrer PIN jedes Telefon für einen externen Anruf mit Ihren persönlichen Einstellungen benutzen, selbst wenn dieses Telefon für externe Gespräche gesperrt ist. Der Angerufene sieht auf der Anzeige Ihre persönliche Rufnummer und nicht die des Telefons, an welchem Sie gerade telefonieren. Anfallende Gebühren werden Ihnen verbucht.

Die gewählte Rufnummer wird nicht in der Wahlwiederholungsliste gespeichert.



#46 gefolgt von Ihrer internen Rufnummer eingeben.

Ihre PIN eingeben.

Externe Rufnummer direkt, ohne Amtszugangsziffer, eingeben.

→ Telefon ist freigeschaltet. Externer Teilnehmer wird gerufen.



Hörer abheben.

Hinweis:

Die Werkseinstellung '0000' wird nicht akzeptiert. Ändern Sie die PIN zuerst wie im Kapitel "[PIN ändern](#)", 49 beschrieben oder mit dem Funktionscode *47 (siehe "User's Guide */# Procedures as of 17.1"). Wenn Sie Ihre PIN vergessen haben, kann der Systembetreuer diese wieder auf Werkseinstellung zurücksetzen.

Funktionen im Gespräch nutzen

In diesem Abschnitt erfahren Sie, welche Möglichkeiten Ihr Telefon bietet, wenn Sie sich in einem Gespräch befinden.

■ Rückfrage im Gespräch

Sie möchten, ohne Ihren Gesprächspartner zu verlieren, kurz einen anderen Teilnehmer anrufen. Anschliessend möchten Sie das Gespräch mit Ihrem Gesprächspartner fortsetzen.

Mit der Funktion *Rückfrage* können Sie während eines Gesprächs einen anderen Teilnehmer anrufen und dabei Ihren Gesprächspartner in Haltestellung halten. Rückfragen sind möglich an interne und externe Teilnehmer.



Sie sind in einem Gespräch:

Rufnummer des Rückfragepartners eingeben.

Hinweis:

Sie können die Rufnummer des gesuchten Teilnehmers auch im Telefonbuch, in der Wahlwiederholungsliste oder in einer Anrufliste suchen.

Rückfrage



Foxmenü > Foxtaste *Rückfrage* drücken.

→ Rückfragepartner wird gerufen, 1. Gesprächspartner ist in Haltestellung.

Beenden



Rückfrage beenden:

Foxmenü > Foxtaste **Beenden** drücken.

→ Sie sind wieder mit Ihrem 1. Gesprächspartner verbunden.

Hinweis:

Wenn Ihr Rückfragepartner aufgelegt hat und Sie ebenfalls versehentlich auflegen, ertönt für 10 Sekunden ein Dauerruf, der Sie auf den wartenden Gesprächspartner aufmerksam macht. Wenn Sie während dieses Dauerrufs den Hörer abheben, sind Sie wieder mit Ihrem 1. Gesprächspartner verbunden.

■ Makeln zwischen Rückfragepartner und Gesprächspartner

Sie sprechen mit einem Rückfragepartner und halten Ihren Gesprächspartner in Haltestellung. Sie möchten zwischen beiden beliebig wechseln.

Mit der Funktion Makeln können Sie in einer Rückfrage zwischen Rückfragepartner und gehaltenem Gesprächspartner wechseln. Makeln ist möglich mit internen und externen Teilnehmern. Makeln können Sie auch zwischen Konferenzteilnehmern als Gruppe und einem Rückfragepartner.

Makeln



Makeln:

Foxmenü > Foxtaste **Makeln** drücken.

→ Gesprächspartner wechselt. Anderer Gesprächspartner ist in Haltestellung.

Beenden



Aktuelle Verbindung beenden:

Foxmenü > Foxtaste **Beenden** drücken.

→ Gesprächspartner getrennt. Mit Gesprächspartner in Haltestellung verbunden.

■ Konferenzgespräch führen

Sie führen ein Gespräch und halten gleichzeitig einen Gesprächspartner in Haltestellung. Den gehaltenen Gesprächspartner möchten Sie ins laufende Gespräch hinzuschalten und ein Konferenzgespräch führen.

Mit der Funktion Konferenz schalten Sie einen gehaltenen Gesprächspartner zum laufenden Gespräch hinzu. Aus einer Konferenz heraus können Sie eine Rückfrage zu einem weiteren Teilnehmer einleiten. Zwischen den Teilnehmern der Konferenz und dem Rückfragepartner können Sie makeln.

Abhängig vom System kann eine Konferenz aus bis zu 6 Konferenzteilnehmern bestehen. Eine Konferenz können Sie mit internen und externen Teilnehmern führen.

Konferenz



Gehaltenen Gesprächspartner zuschalten:

Foxmenü > Foxtaste **Konferenz** drücken.

→ Gehaltener Gesprächspartner ist hinzugeschaltet.

Hinweis:

Abhängig von der Konfiguration des Systems kann ein Aufmerksamkeitsston ertönen.

Konferenz verlassen:

Hörer auflegen.

→ Übrige Konferenzteilnehmer bleiben im Gespräch.



■ Gesprächspartner weiterverbinden

Sie möchten Ihren Gesprächspartner mit einem anderen Teilnehmer verbinden.

Mit der Funktion *Rückfrage* können Sie Ihren Gesprächspartner mit einem anderen Teilnehmer verbinden. Sie können interne und externe Teilnehmer miteinander verbinden.



Rufnummer des anderen Teilnehmers eingeben.

→ Anderer Teilnehmer wird gerufen.

Hinweis:

Sie können die Rufnummer des gesuchten Teilnehmers auch im Telefonbuch, in der Wahlwiederholungsliste oder in einer Anrufliste suchen.

Rückfrage



Foxmenü > Foxtaste *Rückfrage* drücken.

→ 1. Gesprächspartner ist in Haltestellung.

Verbinden mit Ankündigung:

Warten, bis Teilnehmer Gespräch entgegennimmt. Gesprächspartner ankündigen.

Verbinden



Hörer auflegen oder Foxmenü > Foxtaste *Verbinden* drücken.

→ 1. Gesprächspartner und der andere Teilnehmer sind verbunden.

Hinweis:

Wenn der andere Teilnehmer nicht antwortet, können Sie mit Foxmenü > Foxtaste *Makeln* die Rückfrage abrechnen und das erste Gespräch zurücknehmen.

Verbinden ohne Ankündigung:

Ersten Ruf ton abwarten, Hörer auflegen.

→ Anderer Teilnehmer wird direkt von Ihrem 1. Gesprächspartner gerufen.

Hinweis:

Wiederanruf: Wenn der andere Teilnehmer nicht antwortet, kommt der Anruf wieder zu Ihrem Telefon zurück.



■ Parken eines Gesprächspartners

Sie möchten Ihren Gesprächspartner in Haltestellung halten, ohne dass dadurch ein Telefonkanal belegt wird.

Sie können Ihren Gesprächspartner lokal parken. Ein lokal geparkter Gesprächspartner kann ausschliesslich von dem Telefon zurückgeholt werden, von welchem die Funktion ausgeführt wurde. Sie können die Park-Funktion auch auf eine frei konfigurierbare Taste legen (siehe Kapitel "*Tasten konfigurieren*", 54).

Parken



Foxmenü > Foxtaste *Parken* drücken.

→ Gesprächspartner ist lokal geparkt,  wird angezeigt.



Hörer auflegen.



Geparkten Gesprächspartner zurückholen:

Foxmenü > Foxtaste [P] drücken.



Hörer abheben.



Mit dem Hörer telefonieren:

Hörer abheben.

Hinweise:

- Mit Foxmenü > Foxtaste *Ende* kehrt die Anzeige in Ruhezustand zurück. Solange Ihr Gesprächspartner nicht aufhängt, bleibt er geparkt. Über *Menü* > *Aktivierte Merkmale* > Foxtaste [P] können Sie Ihren geparkten Gesprächsteilnehmer zurückholen.
- Den Funktionscode für Zentrales Parken finden Sie im "User's Guide */# Procedures as of 17.1".

Abwesenheiten am Arbeitsplatz organisieren

In diesem Abschnitt erfahren Sie, welche Möglichkeiten Ihr Telefon bietet, wenn Sie Ihren Arbeitsplatz verlassen möchten.

■ Abwesenheit organisieren mit Abwesendtaste

Sie entfernen sich von Ihrem Arbeitsplatz und möchten Ihre Abwesenheit organisieren.

Ihr Telefon ist mit einer Abwesendtaste ausgestattet. Diese ist ab Werk als Anrufumleitungstaste konfiguriert. Durch einfachen Tastendruck können Sie mit der Abwesendtaste eine Anrufumleitung aktivieren.



Rufnummer des Teilnehmers eingeben, zu dem umgeleitet werden soll.



Abwesendtaste drücken.
→ Anrufumleitung ist aktiviert, LED leuchtet.



Letztes Umleitziel aktivieren:

Abwesendtaste drücken.
→ Anrufumleitung ist aktiviert, LED leuchtet.

Hinweis:

Sie können die Abwesendtaste wie jede andere konfigurierbare Taste beliebig konfigurieren (siehe Kapitel "[Tasten konfigurieren](#)", 54).



Wenn Sie wieder am Platz sind:

Abwesendtaste drücken.
→ Anrufumleitung ist deaktiviert. Telefon geht in Ruhestellung.

■ Anrufe umleiten (Anrufumleitung)

Sie möchten Ihren Arbeitsplatz verlassen. Die an Sie gerichteten Anrufe sollen auf ein anderes Ziel (Telefon, Voice-Mail, Personensuchanlage) umgeleitet werden.

Mit der Anrufumleitung können Sie ankommende Gespräche direkt auf ein anderes Ziel umleiten.

Menü



Foxmenü, dann Foxtaste drücken.

Umleiten



Zu *Umleiten* blättern und Foxtaste drücken.

Anrufumleitung



Zu *Anrufumleitung* blättern und mit Foxtaste bestätigen.

Teilnehmer



Zu *Teilnehmer* blättern und mit Foxtaste bestätigen.

<Rufnummer>



Rufnummer des Teilnehmers eingeben und mit Foxtaste bestätigen.

Hinweise:

- Sie können die Rufnummer des gesuchten Teilnehmers auch im Telefonbuch, in der Wahlwiederholungsliste oder in einer Anrufliste suchen.
- Soll der Anruf nur umgeleitet werden, wenn Sie bereits in einem Gespräch sind, wählen Sie *Umleiten bei besetzt*.
- Sie können auch auf Ihre *Voice-Mail* (siehe Kapitel "[Auf Voice-Mail umleiten](#)", 34), auf eine *Nachricht* (siehe Kapitel "[Auf eine Nachricht umleiten](#)", 35) oder auf einen *Sucher* umleiten.
- Mit *Menü* > *Aktivierte Merkmale* > Foxtaste *Zurückstellen* können Sie die Anrufumleitung wieder deaktivieren.
- Sie können die Anrufumleitung auch per Fernbedienung aktivieren, siehe Kapitel "[Funktionen über Fernbedienung einstellen](#)", 44.

■ Anrufe weiterschalten (Rufweiterschaltung)

Sie möchten, dass Anrufe, die bei Ihnen ankommen, zusätzlich an ein anderes Ziel weitergeschaltet werden.

Der Ruf ertönt bei Ihnen und dem anderen Ziel. Ob es am anderen Ziel mit Verzögerung ruft, ist in der Systemkonfiguration festgelegt. Wer zuerst abhebt, nimmt das Gespräch entgegen. Abhängig von der Systemkonfiguration kann die Rufweiterschaltung auch dann aktiv sein, wenn Ihr Telefon besetzt ist.

Menü



Foxmenü, dann Foxtaste drücken.

Umleiten



Zu *Umleiten* blättern und Foxtaste drücken.

Rufweiterschaltung



Zu *Rufweiterschaltung* blättern und mit Foxtaste bestätigen.

Teilnehmer



Zu *Teilnehmer* blättern und mit Foxtaste bestätigen.

<Rufnummer>



Rufnummer des Ziels eingeben, zu dem Ihre Anrufe weitergeleitet werden sollen und mit Foxtaste bestätigen.

Hinweise:

- Sie können die Rufnummer des gesuchten Teilnehmers auch im Telefonbuch, in der Wahlwiederholungsliste oder in einer Anrufliste suchen.
- Sie können auch auf Ihre *Voice-Mail* (siehe Kapitel "[Auf Voice-Mail umleiten](#)", 34) oder auf einen *Sucher* weiterschalten.
- Mit *Menü* > *Aktivierte Merkmale* > Foxtaste *Zurückstellen* können Sie die Rufweiterschaltung wieder deaktivieren.
- Sie können die Rufweiterschaltung auch per Fernbedienung aktivieren, siehe Kapitel "[Funktionen über Fernbedienung einstellen](#)", 44.

■ Auf Voice-Mail umleiten

Sie sind gerade nicht am Telefon erreichbar. Wenn Sie die Voice-Mail aktivieren, kann ein Teilnehmer Ihnen trotzdem eine Nachricht hinterlassen.

Sie können die globale oder Ihre eigene Begrüßung (siehe Kapitel "Voice-Mail konfigurieren", 53) verwenden.

Weitere Informationen zum Voice-Mail finden Sie in der "Bedienungsanleitung Voice-Mail-Systeme Ascotel Intelligate".

Menü



Foxmenü, dann Foxtaste drücken.

Umleiten



Zu *Umleiten* blättern und Foxtaste drücken.

Anrufumleitung



Zu *Anrufumleitung* blättern und mit Foxtaste bestätigen.

Voice-Mail



Zu *Voice-Mail* blättern und mit Foxtaste bestätigen.

→ Umleitung auf Voice-Mail ist aktiviert.

Hinweise:







- Sie können festlegen, ob Ihre Voice-Mail direkt (*Anrufumleitung*) oder mit Verzögerung (*Rufweiserschaltung*) antwortet, oder nur wenn Sie bereits am Telefon besetzt (*Umleitung bei besetzt*) sind.
- Mit *Menü* > *Aktivierte Merkmale* > Foxtaste *Zurückstellen* können Sie die Umleitung wieder deaktivieren.
- Eine neue Voice-Mail-Nachricht wird mit einer Textmeldung in der Anzeige und dem Leuchten der Aufmerksamkeits-LED im Ruhezustand signalisiert.

■ Auf eine Nachricht umleiten

Sie sind nicht am Telefon erreichbar. Wenn ein interner Teilnehmer anruft, dann soll er eine Nachricht erhalten. Der Teilnehmer hört den Besetztton und erhält eine Meldung auf seiner Anzeige.

Voraussetzung: Der interne Teilnehmer besitzt ein Telefon, das Nachrichten empfangen kann. Teilnehmer, deren Telefon keine Nachrichten empfangen kann, werden zu Ihrem Telefon durchgestellt oder zu einem im System vordefinierten Ziel umgeleitet.

Sie können direkt eine der im System abgelegten Textmeldungen verwenden, diese editieren oder eine neue Meldung verfassen.

Menü 	Foxmenü, dann Foxtaste drücken.
Umleiten 	Zu <i>Umleiten</i> blättern und Foxtaste drücken.
Anrufumleitung 	Zu <i>Anrufumleitung</i> blättern und mit Foxtaste bestätigen.
Nachricht 	Zu <i>Nachricht</i> blättern und mit Foxtaste bestätigen.
<Meldung> 	Eine der im System abgelegten Textmeldungen wählen und Foxtaste drücken.
<Text> 	Text anpassen oder erweitern und mit Foxtaste bestätigen. → Umleitung zu Nachricht ist aktiviert.







Hinweis:

Wenn Sie eine andere Anrufumleitung aktivieren, dann wird Ihre hinterlassene Nachricht deaktiviert.

■ Sperren Ihres Telefons

Sie verlassen Ihren Arbeitsplatz und möchten verhindern, dass jemand die Einstellungen Ihres Telefons verändert, Ihre privaten Daten einsieht oder von Ihrem Telefon externe Gespräche führt.

Sie können Ihr Telefon mit einer 2- bis 10-stelligen PIN sperren. Sie können diese über Menü (siehe Kapitel "PIN ändern", 49) oder mit dem Funktionscode *47 (siehe "User's Guide */# Procedures as of 17.1) ändern.

- Menü
 Foxmenü, dann Foxtaste drücken.
- Einstellungen
 Zu *Einstellungen* blättern und Foxtaste drücken.
- Allgemein
 Zu *Allgemein* blättern und Foxtaste drücken.
- Sperren
 Zu *Sperren* blättern und Foxtaste drücken.
→ Sie werden aufgefordert, Ihre PIN einzugeben.
- <PIN>
 PIN eingeben und mit Foxtaste bestätigen.
- <Einstellwert>
 Gewünschte Art der Sperrung wählen und mit Foxtaste bestätigen.
→ Telefon ist gesperrt,  wird angezeigt.



Hinweis:

Sie können entweder nur die Konfiguration (*Konfiguration gesperrt*) oder das ganze Telefon (*Telefon gesperrt*) sperren. Bei *Telefon gesperrt* sind Ihre privaten Daten vor Einsicht geschützt und externe Anrufe sind von Ihrem Telefon aus nur gemäss Systemeinstellung freigegeben.

■ Entsperren Ihres Telefons

Sie möchten Ihr Telefon entsperren.

Mit der PIN können Sie Ihr Telefon entsperren. Wenn Sie Ihre PIN vergessen haben, kann Ihr Systembetreuer diese wieder auf die Werkseinstellung zurücksetzen.

- Menü
 Foxmenü, dann Foxtaste drücken.
- Aktivierte Merkmale
 Zu *Aktivierte Merkmale* blättern und Foxtaste drücken.



<Sperrung>

Gewünschte Sperrung wählen und Foxmenü > Foxtaste **Zurückstellen** drücken.

→ Sie werden aufgefordert, Ihre PIN einzugeben.



<PIN>

PIN eingeben und mit Foxtaste bestätigen.



Frei

Zu **Frei** blättern und mit Foxtaste bestätigen.

→ Telefon ist entsperrt.

Funktionen für spezielle Situationen

In diesem Abschnitt erfahren Sie, welche Möglichkeiten Ihnen Ihr Telefon bietet, damit Sie auch nicht alltägliche Situationen meistern.

■ Anruf weiterleiten während der Rufphase

Sie möchten einen Anruf nicht selber entgegennehmen und ihn an einen andern Teilnehmer weiterleiten.

Mit der Funktion **Weiterleiten** können Sie einen Anruf während der Rufphase an einen internen oder externen Teilnehmer oder auf ihre Voice-Mail weiterleiten.

Ihr Telefon ruft und die Aufmerksamkeits-LED blinkt. Sie möchten den Anruf weiterleiten.

Weiterleiten



Foxmenü > Foxtaste **Weiterleiten** drücken.

<Rufnummer>



Rufnummer eingeben und mit Foxtaste bestätigen.

→ Der Anruf wird auf den gewünschten Teilnehmer weitergeleitet.

Hinweise:

- Sie können die Rufnummer des gesuchten Teilnehmers auch im Telefonbuch, in der Wahlwiederholungsliste oder in einer Anrufliste suchen.
- Ist der Teilnehmer, auf welchen Sie den Anruf weitergeleitet haben, besetzt, kann der Anruf nicht weitergeleitet werden. Auf der Anzeige erscheint **Besetzt** und Ihr Telefon ruft weiter.

■ Anruf abweisen während der Rufphase

Sie möchten einen Anruf nicht entgegennehmen.

Sie können einen Anruf bereits während der Rufphase abweisen.

Abweisen



Foxmenü > Foxtaste **Abweisen** oder Beendertaste drücken.

→ Die Verbindung wird abgewiesen und der Anrufer hört den Besetztton.

■ Textmeldungen senden

Sie möchten einem internen Teilnehmer eine schriftliche Mitteilung machen.

Sie können eine Textmeldung an einen internen Teilnehmer senden. Die Textmeldung erscheint in der Anzeige des Teilnehmers.

Voraussetzung: Der interne Teilnehmer besitzt ein Telefon, das Meldungen empfangen kann.

Sie können direkt eine der im System abgelegten Textmeldungen verwenden, diese editieren oder eine neue Meldung zu verfassen.

Menü



Foxmenü, dann Foxtaste drücken.

Textmeldung



Zu *Textmeldung* blättern und Foxtaste drücken.

Neu



Zu *Neu* blättern und Foxtaste drücken.

<Meldung>



Eine der im System abgelegten Textmeldungen wählen und Foxtaste drücken.

<Text>



Text anpassen oder erweitern und Foxtaste drücken.

<Ziel>



Ziel wählen und Foxtaste drücken.

<Rufnummer>



Für Teilnehmer und Gruppe: Rufnummer eingeben und Foxtaste drücken.
→ Meldung wird gesendet.

Hinweis:

Wenn die Anzeige *Nicht verfügbar* zeigt, konnte die Meldung nicht zugestellt werden.

■ Textmeldungen lesen

Ihre Anzeige zeigt *Neue Meldung* und das Briefumschlagssymbol. Die rechte Aufmerksamkeits-LED leuchtet.

Zeigen



Foxmenü > Foxtaste *Zeigen* drücken.
→ Anzeige zeigt Absender und Datum/Uhrzeit der Textmeldung.

Lesen



Meldung lesen:
Gewünschte Meldung wählen und Foxmenü > Foxtaste *Lesen* drücken.
→ Bei mehrzeiligen Meldungen mit Navigationstaste blättern.

Löschen



Meldung löschen:
Foxmenü > Foxtaste *Löschen* drücken.
→ Meldung gelöscht, nächste Meldung wird aus dem Speicher aufgerufen.

Oder:

- Foxmenü > Foxtaste *Menü* drücken.
- Zu *Textmeldung* blättern und Foxtaste drücken.
- Zu *Eingang* blättern und Foxtaste drücken. Fortfahren wie oben beschrieben.

■ Anruf übernehmen

Sie hören, dass ein Telefon in Ihrer Nähe ruft und möchten den Anruf übernehmen.

Mit der Funktion *Übernehmen* können Sie den Anruf auf dem fremden Telefon an Ihrem Telefon entgegennehmen.

Menü



Foxmenü, dann Foxtaste drücken.

Anrufmerkmale



Zu *Anruf-Merkmale* blättern und Foxtaste drücken.

Übernehmen



Zu *Übernehmen* blättern und mit Foxtaste bestätigen.

Teilnehmer



Zu *Teilnehmer* blättern und mit Foxtaste bestätigen.
→ Anzeige zeigt Rufnummer des Telefons, von dem Sie zuletzt einen Anruf übernommen haben.

<Rufnummer>



Rufnummer des Telefons eingeben, von dem Sie das Gespräch übernehmen möchten und mit Foxtaste bestätigen.
→ Sie sind mit dem Anrufer verbunden.

■ Wählart DTMF (Tonwahl) deaktivieren / aktivieren

Sie möchten von Ihrem Telefon aus andere Geräte steuern oder Dienstleistungen abrufen, zum Beispiel die Fernabfrage des Anrufbeantworters oder Telebanking. Dazu benötigen Sie die Wählart DTMF (Tonwahl).

Im DTMF-Modus generiert jeder Tastendruck ein Tonsignal. Wenn Sie zum Beispiel während eines Gesprächs eine Rufnummer eingeben, hört Ihr Gesprächspartner diese Tonsignale.

Sie können festlegen, ob der DTMF-Modus generell aus- oder eingeschaltet sein soll (siehe Kapitel "DTMF (Tonwahl) konfigurieren", 48). Ab Werk ist die Wählart DTMF aktiviert.

Ist der DTMF-Modus generell ausgeschaltet, können Sie ihn während eines Gesprächs temporär ein- und wieder ausschalten.



Sie sind im Gespräch und der DTMF-Modus ist generell ausgeschaltet. Sie möchten den DTMF-Modus temporär einschalten:

Foxmenü > Foxtaste **DTMF** drücken.

→ Anzeige zeigt **Nummer eingeben DTMF**. Sie können die DTMF-Zeichen jetzt eingeben.

DTMF-Modus wieder zurückstellen:

Foxmenü > Foxtaste **Zurückstellen** drücken.

Hinweis:

Nach dem Auflegen wird der DTMF-Modus automatisch wieder ausgeschaltet.

■ Telefonieren an einem Fremdapparat

Sie möchten mit Ihren persönlichen Einstellungen an einem fremden Telefon telefonieren, zum Beispiel an einem Telefon eines Arbeitskollegen oder in einem Besprechungszimmer.

Sie können ein fremdes Telefon für einen internen oder externen Anruf mit Ihren persönlichen Einstellungen freischalten, selbst wenn dieses Telefon für externe Gespräche gesperrt ist.

Sie können das Telefon für ein geschäftliches oder für ein privates Gespräch freischalten.

Nachdem Sie das Telefon mit einem Funktionscode und Ihrem PIN freigeschaltet haben, steht Ihnen Ihr privates Telefonbuch zur Verfügung.

Der Angerufene sieht auf der Anzeige Ihre persönliche Rufnummer und nicht die des Telefons, an welchem Sie gerade telefonieren.

Anfallende Gebühren werden Ihnen verbucht.



#36 eingeben.
Ihre interne Rufnummer eingeben.
Ihre PIN eingeben.
Interne oder externe Rufnummer mit Amtszugangsziffer eingeben.



Hörer abheben.
→ Angezeigte Rufnummer wird gewählt.

Hinweis:

Nach dem Auflegen stehen Ihnen Namenwahl und privates Telefonbuch während einer Minute für ein weiteres Gespräch zur Verfügung.

Oder:

- #46 für ein privates Gespräch eingeben.
- Ihre interne Rufnummer eingeben.
- Ihre PIN eingeben.
- Externe Rufnummer direkt, ohne Amtszugangsziffer, eingeben.
- Hörer abheben.
→ Telefon ist freigeschaltet, externer Teilnehmer wird gerufen.

Hinweis:

Die Werkseinstellung '0000' wird nicht akzeptiert. Ändern Sie zuerst die PIN (siehe Kapitel "PIN ändern", 49) oder mit dem Funktionscode *47 (siehe "User's Guide */# Procedures as of I7.1"). Wenn Sie Ihre PIN vergessen haben, kann der Systembetreuer diese wieder auf Werkseinstellung zurücksetzen.

■ Suchen eines Teilnehmers über Personensuchanlage

Sie können einen internen Teilnehmer nicht erreichen, möchten ihn aber sprechen.

Wenn das System mit einer Personensuchanlage (PSA) ausgerüstet ist, können Sie einen internen Teilnehmer über dessen Sucher (Pager) suchen. Der gesuchte interne Teilnehmer kann von jedem Telefon aus antworten.

Menü



Foxmenü, dann Foxtaste drücken.

Anrufmerkmale



Zu *Anruf-Merkmale* blättern und Foxtaste drücken.

Suchen



Zu *Suchen* blättern und mit Foxtaste bestätigen.

<Rufnummer>







Rufnummer des gesuchten internen Teilnehmers eingeben und mit Foxtaste bestätigen.

→ Teilnehmer wird über den Sucher gerufen und erhält Ihre Rufnummer.

■ Sucher beantworten

Ihr Sucher (Pager) ruft und zeigt die Rufnummer des Teilnehmers, der Sie sucht.

Sie können von jedem internen Telefon antworten.





- Menü
 Foxmenü, dann Foxtaste drücken.
- Anrufmerkmale
 Zu *Anruf-Merkmale* blättern und Foxtaste drücken.
- Übernehmen
 Zu *Übernehmen* blättern und mit Foxtaste bestätigen.
- Sucher
 Zu *Sucher* blättern und mit Foxtaste bestätigen.
- <Rufnummer>
 Ihre eigene interne Rufnummer eingeben und mit Foxtaste bestätigen.
→ Sie sind mit dem Teilnehmer verbunden, der Sie sucht.
- Hinweis:**
Einen Sucher können Sie auch mit dem Funktionscode *82 beantworten.

■ Zentralwecker beantworten

Über den Zentralwecker hören Sie entweder Ihr persönliches Rufmuster oder das allgemeine Ringsignal. Anrufe mit dem Ziel Zentralwecker können über eine externe Zusatzeinrichtung optisch oder akustisch signalisiert werden. Der Anruf kann an einem beliebigen Endgerät entgegengenommen werden.

Fragen Sie Ihren Systembetreuer, ob ein Zentralwecker eingerichtet ist.

Sie können von jedem internen Telefon antworten.

- Menü
 Foxmenü, dann Foxtaste drücken.
- Anrufmerkmale
 Zu *Anruf-Merkmale* blättern und Foxtaste drücken.
- Übernehmen
 Zu *Übernehmen* blättern und mit Foxtaste bestätigen.
- Zentralwecker
 Zu *Zentralwecker* blättern und mit Foxtaste bestätigen.

<Rufnummer>



Ihre eigene interne Rufnummer eingeben und mit Foxtaste bestätigen.
→ Sie sind mit dem Teilnehmer verbunden, der Sie sucht.

Hinweis:

Einen Zentralwecker können Sie auch mit dem Funktionscode *83 beantworten.

■ Diskretruf aktivieren/deaktivieren

Sie möchten nicht durch den Ruf Ihres Telefons gestört werden. Sie möchten das Telefon aber auch nicht ausschalten.

Als Alternative zum gewohnten Ruf bietet das Telefon den Diskretruf. Wenn Sie Diskretruf aktiviert haben, ruft das Telefon nur ein einziges Mal.

Die Funktion muss auf eine Funktionstaste gelegt werden (siehe Kapitel "Tasten konfigurieren", 54).



Im Ruhezustand:

Funktionstaste für <Diskretruf> drücken.

■ Unterdrücken der Rufnummer-Anzeige beim Angerufenen

Sie möchten verhindern, dass ein Angerufener im öffentlichen Netz auf der Anzeige seines Telefons Ihre Rufnummer sieht.

Ihnen stehen zwei Möglichkeiten zur Verfügung:

- Wenn Sie möchten, dass die Rufnummer nie angezeigt wird, stellen Sie *Rufnummerunterdrückung permanent* ein.
- Wenn Sie nur bei bestimmten Anrufen die Anzeige Ihrer Rufnummer unterdrücken möchten, wählen Sie vor der Wahl der Rufnummer die Funktion *Rufnummerunterdrückung pro Anruf*.

Die Funktion muss auf eine Funktionstaste gelegt werden (siehe Kapitel "Tasten konfigurieren", 54).

Sie können die Funktion auch mit einem Funktionscode ausführen (siehe "User's Guide */# Procedures as of 17.1).



Vor dem Gespräch:

Funktionstaste für <Rufnummerunterdrückung> drücken.

Hinweise:

- Rufnummerunterdrückung funktioniert nur bei externen Anrufen.
- Dieses Leistungsmerkmal ist abhängig vom Leistungsangebot Ihres Netzbetreibers.

■ Belästigungsanruf verfolgen

Sie werden durch einen Anruf bedroht oder belästigt. Sie möchten den Anrufer identifizieren.

Mit der Funktion Fangen (*MCID*: Malicious Call Identification) registriert der Netzbetreiber folgende Gesprächsdaten: Ihre Rufnummer, Rufnummer des Anrufers sowie Datum und Uhrzeit des Anrufs.

Fangen (*MCID*) muss von Ihrem Netzbetreiber freigeschaltet sein. Er sagt Ihnen, wie Sie an die registrierten Gesprächsdaten gelangen.

Die Funktion muss auf eine Funktionstaste gelegt werden (siehe Kapitel "[Tasten konfigurieren](#)", 54).



Im Gespräch:

Funktionstaste für Fangen (*MCID*) drücken.



Nach dem Gespräch nicht auflegen und während Besetztton Funktionstaste für Fangen (*MCID*) drücken.

Funktionen über Fernbedienung einstellen

In diesem Abschnitt erfahren Sie, wie Sie die Einstellungen Ihres Telefons ändern können, auch wenn Sie nicht direkt an Ihrem Telefon sind.

Sie befinden sich nicht an Ihrem Arbeitsplatz und möchten von einem anderen Telefon aus Funktionen Ihres eigenen Telefons einstellen.

Viele Funktionen Ihres Telefons können Sie per Fernbedienung von einem anderen Telefon aus aktivieren/deaktivieren.

Die Fernbedienung wird mit einem bestimmten Funktionscode eingeleitet. Anschliessend müssen Funktionsbefehle und Funktionscode wie gewohnt eingegeben werden.



Fernbedienung von einem fremdem Telefon aus durchführen:

Funktionscode #36 eingeben.

Rufnummer Ihres Telefons eingeben.

Ihre PIN eingeben.



Funktionscode eingeben, um gewünschte Funktion zu aktivieren/deaktivieren.



Hörer abheben.

→ Bestätigungston ertönt.



Hörer auflegen.

→ Funktion ist aktiviert/deaktiviert.

Hinweis:

Die Werkseinstellung '0000' wird nicht akzeptiert. Ändern Sie die PIN zuerst wie im Kapitel "[PIN ändern](#)", 49 beschrieben oder mit dem Funktionscode *47 (siehe "User's Guide */# Procedures as of 17.1"). Wenn Sie Ihre PIN vergessen haben, kann der Systembetreuer diese wieder auf Werkseinstellung zurücksetzen.

Telefon auf persönliche Bedürfnisse einstellen

In den folgenden Abschnitten erfahren Sie, wie Sie die Grundeinstellungen des Telefons Ihren persönlichen Bedürfnissen anpassen können.

<i>Anzeige</i>	46
<i>Rufeigenschaften einstellen (Audio)</i>	46
<i>Allgemeine Einstellungen</i>	48
<i>Schutz</i>	50
<i>Telefonbuch verwalten</i>	51
<i>Voice-Mail konfigurieren</i>	53
<i>Tasten konfigurieren</i>	54
<i>Funktionen formulieren</i>	56
<i>Lokale Einstellungen</i>	57

Anzeige

In diesem Abschnitt erfahren Sie, wie Sie die Eigenschaften der Anzeige einstellen.

■ Anzeige einstellen

Sie empfinden die Anzeige als zu hell oder zu dunkel.

Sie können den Anzeige-Kontrast einstellen.



Foxmenü, dann Foxtaste drücken.

Einstellungen



Zu *Einstellungen* blättern und Foxtaste drücken.

Display



Zu *Display* blättern und Foxtaste drücken.

Anzeige-Kontrast



Zu *Anzeige-Kontrast* blättern und Foxtaste drücken.

<Einstellwert>



Gewünschte Einstellung wählen und mit Foxtaste bestätigen.
→ Einstellung ist gespeichert.

Rufeigenschaften einstellen (Audio)

In diesem Abschnitt erfahren Sie, wie Sie die Eigenschaften des Ruftons an Ihrem Telefon einstellen.

■ Ruflautstärke während des Rufs einstellen

Sie möchten die Lautstärke des Ruftons ändern.

Während der Rufton ertönt, können Sie die Ruflautstärke anpassen.



Leiser: – Taste drücken.



Lauter: + Taste drücken.

■ Hörlautstärke im Gespräch einstellen

Sie möchten die Hörlautstärke ändern, während Sie ein Gespräch führen.

Sie stellen damit gleichzeitig die Lautstärke des Hörers und des Lautsprechers ein.

Die neue Hörlautstärke bleibt auch nach Gesprächsende erhalten.

–|+ Leiser: – Taste drücken.

–|+ Lauter: + Taste drücken.

■ Rufeigenschaften einstellen

Sie möchten die Art und Weise, wie Ihr Telefon ruft, ändern.

Sie können die Ruflautstärke, die Rufmelodie und die Rufgeschwindigkeit einstellen.

Menü



Foxmenü, dann Foxtaste drücken.

Einstellungen



Zu *Einstellungen* blättern und Foxtaste drücken.

Audio



Zu *Audio* blättern und Foxtaste drücken.

<Audio-Einstellung>



Zur gewünschten Audio-Einstellung blättern und Foxtaste drücken.

<Einstellwert>



Gewünschte Einstellung wählen und mit Foxtaste bestätigen.

→ Einstellung ist gespeichert.

Hinweis:

Mit Foxtaste *Test* können Sie alle Einstellungen anhören.



Allgemeine Einstellungen

In diesem Abschnitt erfahren Sie, welche weitere Einstellungen Sie an Ihrem Telefon vornehmen können.

■ Sprache wählen





Der Anzeige-Text erscheint nicht in der von Ihnen gewünschten Sprache.

Sie können eine andere Sprache wählen. Der Menüpunkt, unter dem Sie die Sprache wählen können, ist mit einem "*" vor dem landessprachlichen Wort für Sprache gekennzeichnet, zum Beispiel "*Language" für Englisch.

Menü 	Foxmenü, dann Foxtaste drücken.
<*Language> 	Zu <i>*Language</i> blättern und Foxtaste drücken. → Eingestellte Sprache wird mit <input checked="" type="checkbox"/> angezeigt.
<Einstellwert> 	Gewünschte Sprache wählen und mit Foxtaste bestätigen. → Anzeige-Text erscheint in gewählter Sprache.

■ DTMF (Tonwahl) konfigurieren

Sie möchten entscheiden, ob die Tonwahl (DTMF) an Ihrem Telefon grundsätzlich ein- oder ausgeschaltet ist.

Menü 	Foxmenü, dann Foxtaste drücken.
Einstellungen 	Zu <i>Einstellungen</i> blättern und Foxtaste drücken.
Allgemein 	Zu <i>Allgemein</i> blättern und Foxtaste drücken.
DTMF 	Zu <i>DTMF</i> blättern und Foxtaste drücken.
<Einstellwert> 	DTMF ein- oder ausschalten und mit Foxtaste bestätigen. → Einstellung ist gespeichert.

■ PIN ändern

Sie möchten die PIN ändern, mit dem Sie Ihr Telefon sperren/entsperren können (siehe Kapitel "Sperren Ihres Telefons", 36 und "Entsperren Ihres Telefons", 36).

Ab Werk ist die Ziffernkombination "0000" eingestellt, Sie können für Ihre neue PIN jede beliebige 2- bis 10- stellige Ziffernkombination wählen.

Wenn Sie Ihre PIN vergessen haben, kann Ihr Systembetreuer diese wieder auf die Werkseinstellung zurücksetzen.

Menü 	Foxmenü, dann Foxtaste drücken.
Einstellungen 	Zu <i>Einstellungen</i> blättern und Foxtaste drücken.
Allgemein 	Zu <i>Allgemein</i> blättern und Foxtaste drücken.
PIN 	Zu <i>PIN</i> blättern und Foxtaste drücken. → Anzeige zeigt <i>Alte PIN</i> .
<PIN> 	Alte PIN eingeben und mit Foxtaste bestätigen. → Anzeige zeigt <i>Neue PIN</i> .
<PIN> 	Neue PIN eingeben und mit Foxtaste bestätigen. → Anzeige zeigt <i>Bestätigung</i> .
<PIN> 	Neue PIN nochmals eingeben und mit Foxtaste bestätigen. → Neue PIN ist gespeichert.

Hinweise:

- Anzeige zeigt für jede Eingabe jeweils ein "*".
- Die PIN können Sie auch mit dem Funktionscode *47 (siehe "User's Guide */# Procedures as of 17.1") ändern.

Schutz

In diesem Abschnitt erfahren Sie, wie Sie sich vor gewissen Anruftypen schützen können.

■ Sich schützen vor Anrufschutz/Anklopfen/Aufschalten/Durchsage/Umleiten

Sie möchten sich vor gewissen Anruftypen schützen.

Sie können einstellen, dass diese Funktionen auf Ihr Telefon nicht erlaubt sind. Fragen Sie Ihren Systembetreuer, ob diese Funktionen im System erlaubt ist.

Menü



Foxmenü, dann Foxtaste drücken.

Einstellungen



Zu *Einstellungen* blättern und Foxtaste drücken.

Schutz



Zu *Schutz* blättern und Foxtaste drücken.

<Schutz-Einstellung>



Zur gewünschten Schutz-Einstellung blättern und Foxtaste drücken.

<Einstellwert>



Gewünschte Einstellung wählen und mit Foxtaste bestätigen.
→ Einstellung ist gespeichert.

Hinweis:

Einen aktivierten Schutz können Sie über *Menü* > *Aktivierete Merkmale* > Foxtaste *Zurückstellen* deaktivieren.

Telefonbuch verwalten

In diesem Abschnitt erfahren Sie, wie Sie einen neuen Eintrag im Telefonbuch erstellen können und wie Sie einen Eintrag ändern oder löschen.

■ Neuen Telefonbucheintrag erstellen

Sie möchten eigene Rufnummern speichern.

Eigene Rufnummern können Sie im privaten Telefonbuch ablegen.



Telefonbuchtaste drücken.

Private Kontakte



Zu *Private Kontakte* blättern und Foxtaste drücken.



Foxmenü > Foxtaste **Neu** drücken.

<Name>



Name des Teilnehmers eingeben und mit Foxtaste bestätigen.
→ Name ist gespeichert.

<Rufnummer>



Rufnummer des Teilnehmers eingeben und mit Foxtaste bestätigen.
→ Rufnummer ist gespeichert.

Hinweise:

- Textmodus für Buchstabeneingabe ist automatisch aktiv.
- Falsch eingegebene Zeichen können Sie mit der Korrekturtaste löschen.

■ Telefonbucheintrag bearbeiten oder löschen

Sie möchten eine Rufnummer bearbeiten, die Sie in Ihrem privaten Telefonbuch gespeichert haben.

Hinweis:

Einträge in anderen Telefonbüchern können Sie nicht bearbeiten



Telefonbuchtaste drücken.

Private Kontakte



Zu *Private Kontakte* blättern und Foxtaste drücken.

<Eintrag>



Eintrag ändern:

Gewünschten Eintrag wählen und Foxmenü > Foxtaste **Bearbeiten** drücken.
→ Anzeige zeigt aktuellen Namen.

<Name>



Namen ändern und mit Foxtaste bestätigen.
→ Anzeige zeigt aktuelle Rufnummer.

<Rufnummer>



Rufnummer ändern und mit Foxtaste bestätigen.
→ Daten sind gespeichert.

<Eintrag>



Eintrag löschen:

Gewünschten Eintrag wählen und Foxmenü > Foxtaste **Löschen** drücken.
→ Eintrag ist gelöscht.

Hinweise:

- Textmodus für Buchstabeneingabe ist automatisch aktiv.
- Falsch eingegebene Zeichen können Sie mit der Korrekturtaste löschen.

Voice-Mail konfigurieren

In diesem Abschnitt erfahren Sie, wie Sie Ihre Voice-Mail einstellen können.

■ Persönliche Begrüssung

Sie haben die Möglichkeit, bis zu 3 verschiedene Begrüssungen aufzusprechen. Ist keine persönliche Begrüssung aktiv oder keine vorhanden, wird automatisch die globale Begrüssung aktiviert, sofern diese aufgesprochen wurde. Für mehr Informationen wenden Sie sich an Ihren Systembetreuer.

Menü



Foxmenü, dann Foxtaste drücken.

Voice-Mail



Zu *Voice-Mail* blättern und Foxtaste drücken.

<Begrüssung>



Begrüssung aufsprechen:

Gewünschte Begrüssung wählen und Foxmenü > Foxtaste **Aufsprechen** drücken.

→ Sprechen Sie nun Ihren persönlichen Begrüssungstext.

Hinweis:

Sie können die Qualität erhöhen, indem Sie Ihren Text durch den Hörer aufsprechen.

<Begrüssung>



Begrüssung abhören:

Gewünschte Begrüssung wählen und Foxmenü > Foxtaste **Abhören** drücken.

→ Sie können Ihren persönlichen Begrüssungstext kontrollieren und bei Bedarf nochmals neu aufsprechen.

<Begrüssung>



Begrüssung wählen:

Gewünschte Begrüssung wählen und mit Foxmenü > Foxtaste **Ok** bestätigen.

→ Die zuletzt aufgesprochene Ansage ist automatisch aktiv.

Hinweise:

- Wie Sie eine Umleitung auf Ihre Voice-Mail konfigurieren können, erfahren Sie im Kapitel "[Auf Voice-Mail umleiten](#)", 34.
- Weitere Informationen zum Voice-Mail erfahren Sie in der "Bedienungsanleitung Voice-Mail-Systeme Ascotel Intelligate".

Tasten konfigurieren

In diesem Abschnitt erfahren Sie, wie Sie Rufnummern und Funktionen auf einer konfigurierbaren Taste speichern.

■ Verfügbare Tasten

Speichern können Sie auf einer der 10 konfigurierbaren Tasten. Diese sind jederzeit zugänglich.

Sie können jede Taste mit einem bestimmten Typ belegen, so dass Sie mit einem Tastendruck eine Aktion auslösen können. Folgende Auswahl steht Ihnen zur Verfügung:

- Nummerntaste - Rufnummer speichern
- Funktionstaste - Funktion aktivieren / deaktivieren

■ Rufnummer auf Taste speichern – Nummerntaste

Sie möchten eine häufig gebrauchte Rufnummer per Tastendruck aufrufen und nicht Ziffer für Ziffer eingeben müssen.

Eine Rufnummer inklusive Namen können Sie auf jeder konfigurierbaren Taste speichern. Die Taste wird dadurch zur Nummerntaste.

Jeder konfigurierbaren Taste sind 2 Speicherplätze zugeordnet, so dass Sie auf 1 konfigurierbaren Taste 2 Rufnummern speichern können.



Rufnummer auf konfigurierbarer Taste speichern:

Taste lang drücken.

→ Anzeige zeigt Auswahl an Tastentypen.

Nummerntaste



Zu **Nummertaste** blättern und Foxtaste drücken.

→ Anzeige zeigt aktuelle Rufnummer.

<Rufnummer>



Foxtaste drücken, Rufnummer eingeben oder ändern und mit Foxtaste bestätigen.

→ Anzeige zeigt aktuellen Namen.

<Name>



Foxtaste drücken, Namen eingeben oder ändern und mit Foxtaste bestätigen.

→ Erste Belegung ist gespeichert.

<Rufnummer>



Foxtaste drücken, Rufnummer eingeben oder ändern und mit Foxtaste bestätigen.

→ Anzeige zeigt aktuellen Namen.



Foxtaste drücken, Namen eingeben oder ändern und mit Foxtaste bestätigen.
→ Zweite Belegung ist gespeichert.

Hinweise:

- Textmodus für Buchstabeneingabe ist automatisch aktiv.
- Falsch eingegebene Zeichen können Sie mit der Korrekturtaste löschen.

■ Funktion auf Taste speichern – Funktionstaste

Sie möchten eine häufig gebrauchte Funktion – zum Beispiel "Anruf weiterschalten" – per Tastendruck aufrufen und nicht von Hand eingeben müssen. Üblicherweise ist die Funktion so zugeordnet, dass Sie:

- mit dem ersten Tastendruck die Funktion aktivieren,
- und mit einem weiteren Tastendruck den Befehl wieder deaktivieren.



Funktion auf konfigurierbarer Taste speichern:

Taste lang drücken.
→ Anzeige zeigt Auswahl an Tastentypen.

Funktionstaste



Zu **Funktionstaste** blättern und Foxtaste drücken.
→ Anzeige zeigt aktuell eingestellte Funktion.

<Funktion>



Gewünschte Funktion wählen und Foxtaste drücken.
→ Weitere Benutzerführung ist abhängig von der Funktion (siehe Kapitel "Telefonieren mit Komfortfunktionen", 19). Sobald Sie alle Einstellungen vorgenommen haben, ist die Funktion auf der Taste gespeichert.

Hinweis:

Sie können nebst den vorgegebenen Funktionen auch selber eine Funktion definieren. Mehr darüber erfahren Sie im Kapitel "Funktionsbefehle", 56.

■ Taste löschen

Sie möchten die Belegung einer konfigurierbaren Taste löschen.

Dazu steht Ihnen die Funktion *Keine Funktion* zur Verfügung.



Konfigurierbare Taste löschen:

Konfigurierbare Taste lang drücken.
→ Anzeige zeigt Tastentyp.

Keine Funktion



Zu *Keine Funktion* blättern und mit Foxtaste *Ok* bestätigen.
→ Konfiguration der Taste ist gelöscht.

Funktionen formulieren

In diesem Abschnitt erfahren Sie, wie Sie mit Hilfe der Funktionsbefehle eine individuelle Funktion, zum Beispiel Anrufumleitung, aktivieren oder auf einer Taste speichern.

■ Funktionsbefehle

Mit den Funktionsbefehlen formulieren Sie eine Funktion nach Ihrem persönlichen Bedürfnis. Eine Funktion kann aus einem oder mehreren Funktionsbefehlen und Funktionscodes sowie der Rufnummer bestehen. Sie können eine Funktion direkt ausführen oder auf einer Funktionstaste speichern (Funktion *konfigurierbar* wählen).

Tab. 1 Folgende Funktionsbefehle sind verfügbar:

"A"	Leitung mit höchster Priorität belegen
"I"	Leitung belegen
"X"	Verbindung abbauen
"P"	1 Sekunde Pause vor nächster Aktion
"N"	In Wahlvorbereitung eingegebene Rufnummer einsetzen
."	Steuertasten-Funktion (vorgeschaltete Anlage)
"Z"	DTMF-Modus (Tonwahl) aktivieren/deaktivieren
"R"	Zuletzt gewählte Rufnummer einsetzen
"Y"	Verbindung abbauen und Leitung wieder belegen

Tab. 2 Beispiele, wie Sie eine Funktion formulieren können:

"IR"	Leitung belegen ("I"), zuletzt gewählte Rufnummer wählen ("R")
"I201"	Leitung belegen ("I") und Rufnummer 201 wählen
"I*21201X"	Leitung belegen ("I"), Anrufumleitung ("*21") auf Rufnummer 201 aktivieren, Verbindung abbauen ("X")
	<p>Hinweise:</p> <ul style="list-style-type: none"> • Um Funktionsbefehle einzugeben, muss der Textmodus aktiviert sein. • Eine Liste aller Funktionscodes finden Sie unter http://www.aastra.ch/docfinder. • Funktionen, die nicht über das Menü angeboten werden, können Sie mit Funktionscodes (siehe "User's Guide */# Procedures as of 17.1") aktivieren. • Einen Funktionscode können Sie direkt eingeben oder auf einer Taste speichern. • Einige Funktionscodes können Sie nur ausführen, wenn die gleiche Funktion nicht auch über das Menü bedienbar ist. • Einige Funktionscodes stehen je nach System und Softwareversion nur beschränkt zur Verfügung.

Lokale Einstellungen

In diesem Abschnitt finden Sie eine kurze Beschreibung der IP-relevanten Einstellungen.

■ IP-Einstellungen

In diesem Menü sind die IP-relevanten Daten Ihres Telefons gespeichert. Die Eingabe dieser Daten ist passwortgeschützt und kann deshalb nur von Ihrem Systembetreuer vorgenommen werden. Sie haben aber die Möglichkeit, diese Daten abzurufen.

Menü



Foxmenü, dann Foxtaste drücken.

Einstellungen



Zu *Einstellungen* blättern und Foxtaste drücken.

Allgemein



Zu *Allgemein* blättern und Foxtaste drücken.

Lokale Einstellungen



Zu *Lokale Einstellungen* blättern und Foxtaste drücken.
→ IP-relevante Einstellungen abrufbar.

Weitere Informationen

In den folgenden Abschnitten erfahren Sie nützliche Angaben zu Ihrem Telefon.

<i>Störungsfall</i>	<i>59</i>
<i>Deklaration Open-Source-Software</i>	<i>60</i>
<i>Haftung</i>	<i>60</i>

Störungsfall

Hier finden Sie einige Tipps, wie Sie Ihr Telefon bei möglichen Problemen bedienen können.

■ Funktionsstörungen

Ihr Gesprächspartner hört Sie nicht oder Sie hören Ihren Gesprächspartner nicht

Stellen Sie sicher, dass das Höreranschlusskabel am Hörer und am Telefon richtig eingesteckt ist (siehe Kapitel "[Installation und Inbetriebnahme](#)", 61).

Hörer abgehoben, kein Wählen, keine Anzeige

Stellen Sie sicher, dass die Anschlusskabel am Telefon und an der LAN-Anschlussdose richtig gesteckt sind (siehe Kapitel "[Installation und Inbetriebnahme](#)", 61).

Anzeige zeigt "Not configured", Hörer abgehoben, kein Wählen

Ihrem Telefon wurde keine Rufnummer zugewiesen. Wenden Sie sich an Ihren Systembetreuer.

Anzeige zeigt: "Trying to register"

Das Telefon kann nicht angemeldet werden. Wenden Sie sich an Ihren Systembetreuer.

Anzeige funktioniert, aber keine Verbindung möglich

Möglicherweise ist Ihr Telefon gesperrt. Entsperren Sie Ihr Telefon (siehe Kapitel "[Entsperren Ihres Telefons](#)", 36).

Konfigurierbare Tasten lassen sich nicht konfigurieren

Möglicherweise ist die Konfigurierung gesperrt. Entsperren Sie Ihr Telefon (siehe Kapitel "[Entsperren Ihres Telefons](#)", 36).

Möglicherweise ist die Taste im System für eine Neukonfiguration gesperrt. Wenden Sie sich an Ihren Systembetreuer.

Anzeige-Kontrast ungenügend

Der Anzeige-Kontrast ist unpassend eingestellt. Ändern Sie die Einstellung (siehe Kapitel "[Anzeige einstellen](#)", 46).

Hinweis:

Bei anderen Meldungen, Störungen und für Fragen wenden Sie sich an Ihren Systembetreuer.

Deklaration Open-Source-Software

■ Hinweise zu Open-Source-Software

Dieses Produkt enthält Open-Source-Software von Drittanbietern, die den GNU-Lizenzbestimmungen GPL (GNU General Public License) und LGPL (GNU Library/Lesser General Public License) unterliegen.

Die Lizenztexte der GPL- and LGPL , sowie der Source-Code der unten aufgeführten Software-Teile, sind verfügbar unter <http://www.aastra.ch/docfinder> (Dokumenttyp "Public GNU source").

Die Lizenztexte der GPL- and LGPL sind ausserdem im Endgerät selber abgelegt und können über das eingebaute Web-Interface eingesehen werden (URL: <IP-Adresse Ihres Systemendgerätes>).

Bitte lesen Sie den genauen Wortlaut, um sich über Ihre Rechte bezüglich der besagten Lizenzen zu informieren.

Dieses Produkt enthält folgende Software, die den GPL-Bestimmungen unterliegen:

- Linux kernel, available at <http://www.kernel.org/>.
- Busybox, available at <http://www.busybox.net/>.
- Dieses Produkt enthält folgende Software, die den LGPL-Bestimmungen unterliegen:
- uclibc, available at <http://www.uclibc.org/>

Haftung

■ Haftungsausschuss

Dieses Produkt wurde unter Anwendung der ISO 9001 Qualitätsrichtlinien gefertigt.

Dieses Produkt und die mitgelieferten Benutzerinformationen sind mit grösster Sorgfalt erstellt worden. Die Funktionen des Produkts wurden über umfangreiche Zulassungstests geprüft und freigegeben. Dennoch können Fehler nicht vollkommen ausgeschlossen werden. Die Gewährleistung beschränkt sich auf den Ersatz fehlerhafter Hardware.

Der Hersteller haftet nicht für allfällige direkte oder indirekte Schäden, die durch falsche Handhabung, unsachgemässen Gebrauch oder sonstiges fehlerhaftes Verhalten mit einem Produkt entstehen sollten. Auf mögliche Gefährdungen wird an entsprechender Stelle der Bedienungsanleitung hingewiesen. Die Haftung für entgangenen Gewinn ist in jedem Fall ausgeschlossen.

Installation und Inbetriebnahme

In den folgenden Abschnitten erfahren Sie, welche Möglichkeiten Ihnen Ihr Telefon beim Aufstellen bietet.

<i>Lieferumfang</i>	62
<i>Optionen</i>	62
<i>Telefon montieren und aufstellen</i>	63
<i>Telefon anschliessen</i>	65
<i>Konfigurierbare Tasten beschriften</i>	67

Lieferumfang

Telefon



Hörer



Höreranschlusskabel

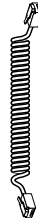

Standfuß, auch verwendbar als Montagerahmen für die Wandmontage

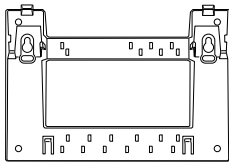

Kurzbedienungsanleitung und Sicherheitshinweise

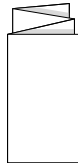

Optionen

Steckernetzteil (wenn die Stromversorgung nicht über das LAN erfolgt).

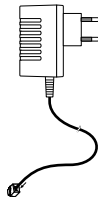

Telefon montieren und aufstellen

Mit Hilfe des mitgelieferten Standfusses können Sie das Telefon als Tischapparat aufstellen oder an eine Wand montieren.

■ Aufstellen als Tischapparat

Sie können das Telefon wahlweise in einem 40°- oder 25°-Winkel aufstellen. Hierzu wird der Standfuss in verschiedenen Positionen in die Rückseite des Telefons eingeschnappt.

- Standfuss gemäss Montageskizze einfahren und einschnappen.
- Hörer anschliessen: Stecker mit dem kürzeren geraden Höreranschlusskabel in die Buchse am Hörer stecken. Stecker am freien Kabelende in die Höreranschlussbuchse auf der Telefonunterseite stecken. Kabel zwecks Zugentlastung durch eines der Kabelführungen am Standfuss führen.
- Telefon anschliessen gemäss Kapitel "[Telefon anschliessen](#)", 65.

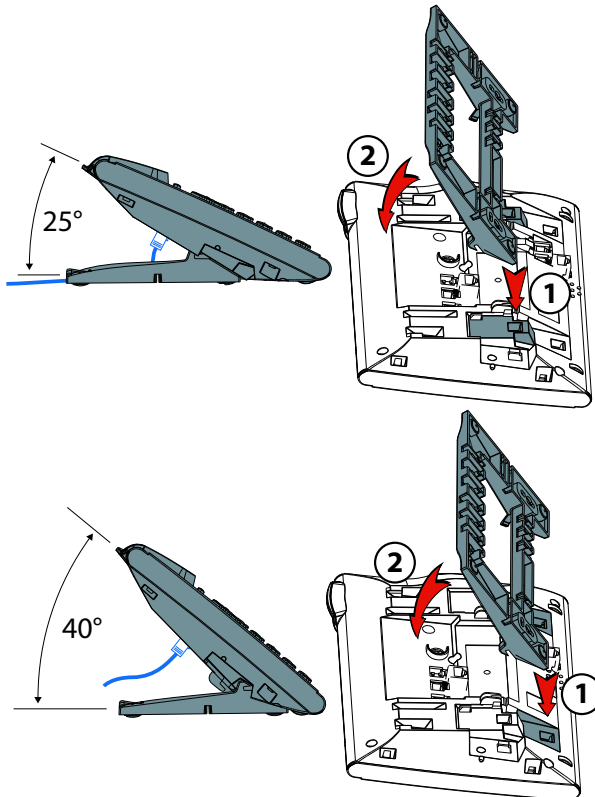

■ Wandmontage

Sie können das Telefon an die Wand montieren. Hierzu wird der Standfuss als Montagebügel an die Wand geschraubt und das Telefon am Standfuss eingerastet.

Hinweis:

Da zwischen den Anschlussbuchsen an der Rückseite des Telefons und der Montagewand nur wenig Freiraum zur Verfügung steht, muss für das LAN-Anschlusskabel ein Flachbandkabel mit kurzem Stecker verwendet werden. Erkunden Sie sich bei Ihrem Vertriebshändler, wo Sie ein passendes Flachbandkabel beziehen können.

- Schrauben für die Standfussbefestigung anbringen und Standfuss montieren (Bild A).
- Hörer- und Anschlusskabel am Telefon anschließen (Bild B). Für die Anschlussbelegung beachten Sie das Kapitel "[Telefon anschliessen](#)", 65.
- Telefon horizontal in den Standfuss führen (Bild C-1) und nach unten schieben (Bild C-2).
- Nocken für das Halten des Hörers heraus drehen (Bild D-1 bis D-3).
- Hörer einhängen.

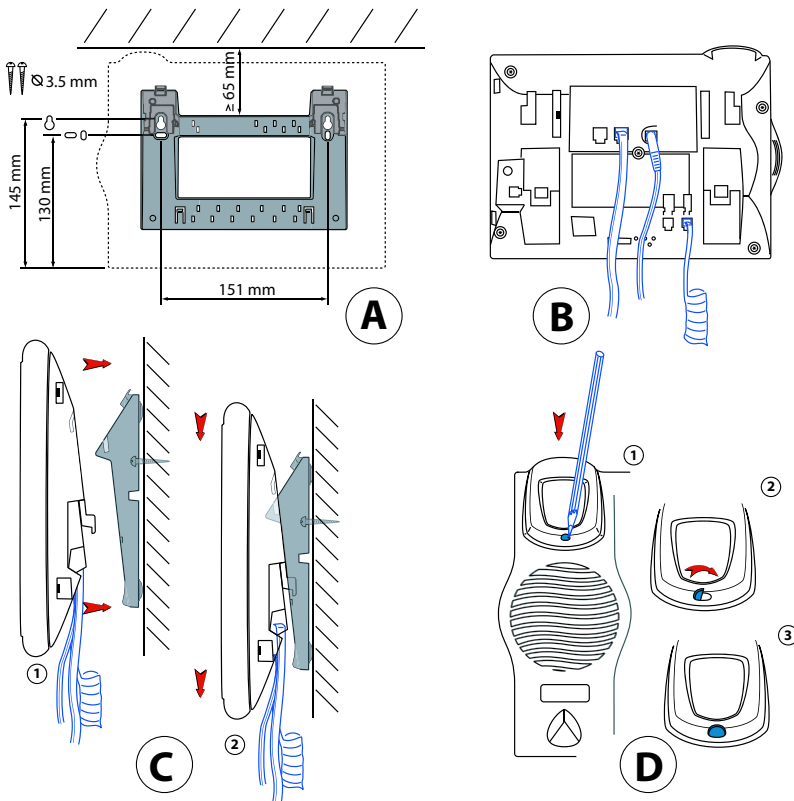

■ Demontage

Tischapparat:

- Anschlusskabel lösen und entfernen.
- Standfuss in Gegenrichtung vorsichtig wegziehen.

Wandapparat:

- Telefon vorsichtig nach oben aus dem Standfuss schieben.
- Anschlusskabel lösen und entfernen.

Telefon anschliessen

■ Anschlüsse

LAN

Anschluss ans IP-Netzwerk



Höreranschluss



Anschluss Stromversorgung

Hinweis:

Die IP-Adressierung und die Inbetriebnahme des Telefons erfolgt durch Ihren Systembetreuer. Die IP-Adressen sowie weitere Informationen zu Ihrem Telefon sind im Einstellungsmodus verfügbar.

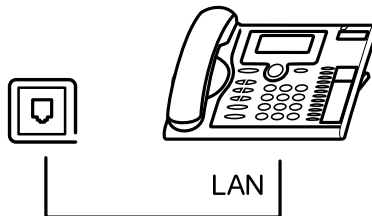

■ Telefon am LAN anschliessen

Dieses Telefon kommuniziert über den gleichen Anschluss wie Ihr PC (IP-Netzwerk / LAN). Sie brauchen daher keinen speziellen Telefonanschluss. Fragen Sie Ihren Systembetreuer, wenn sich beim Anschliessen Ihres Telefons Unsicherheiten ergeben sollten.

- LAN-Anschlusskabel (nicht im Lieferumfang enthalten) an eine LAN-Anschlussdose anschliessen.
- Stecker am freien Kabelende auf der Telefonunterseite in die LAN-Anschlussbuchse stecken.
- Nur Tischmontage: Kabel zwecks Zugentlastung durch eines der Kabelführungen am Standfuss führen.

■ Stromversorgung anschliessen

Unterstützt Ihr LAN Power-Over-Ethernet (PoE), wird das Telefon über das LAN-Anschlusskabel gespeist und Sie benötigen kein Netzgerät.

Unterstützt Ihr LAN PoE nicht, oder haben Sie einen Switch zwischen LAN und Telefon geschaltet, der PoE nicht unterstützt, benötigen Sie das optional erhältliche Netzgerät, um das Telefon zu speisen.

Hinweis:

Verwenden Sie nur das optional erhältliche Original-Netzgerät.

- Runder Stecker des dünnen Stromanschlusskabels auf der Telefonunterseite in die Stromanschlussbuchse stecken.
- Nur Tischmontage: Kabel zwecks Zugentlastung durch eines der Kabelführungen am Standfuss führen.
- Stromversorgung am Stromnetz anschliessen.

■ Telefon anmelden

Bevor Sie Ihr Telefon am System benutzen können, muss Ihr Systembetreuer das Telefon am System anmelden.

Konfigurierbare Tasten beschriften

Beschriftungsschilder für die konfigurierbaren Tasten finden Sie im Internet als elektronisches Dokument. Dort können Sie die Felder direkt am PC beschriften und anschliessend ausdrucken. Die Internetadresse finden Sie auf der letzten Seite dieses Dokumentes.

- Beschriftungsschilder am PC beschriften, ausdrucken und ausschneiden.
- Klarsichtabdeckung neben den konfigurierbaren Tasten vorsichtig abnehmen.
- Beschriftungsschild in die Vertiefung neben den konfigurierbaren Tasten legen.
- Klarsichtabdeckung vorsichtig wieder anbringen.

A		
Abweisen	37	
Abwesendtaste	3, 31	
Abwesenheit organisieren	31	
Aktivierte Merkmale zurücksetzen	17	
Anklopfen	50	
Anklopfen beantworten	26	
Anklopfen bei internem Teilnehmer	26	
Anruf abweisen während Rufphase	37	
Anruf entgegennehmen	9	
Anruf übernehmen	39	
Anruf umleiten	31, 32	
Anruf weiterleiten während Rufphase	37	
Anruf weiterschalten	33	
Anrufliste	23	
Anrufschutz	50	
Anrufumleitung	31, 32, 34, 35	
Anschlüsse	65	
Anzeige	13, 46	
Anzeige einstellen	46	
Anzeige-Kontrast	46	
Anzeige-Symbole	4	
Audio	46	
Auf eine Nachricht umleiten	35	
Auf Voice-Mail umleiten	34	
Aufschalten	50	
B		
Bedienführung	12	
Bedienschritte rückgängig machen	17	
Bedienungselemente	2	
Beendertaste	3	
Belästigungsanruf verfolgen	44	
Benutzerinformationen	5	
Beschriftungsschilder	3, 67	
Buchstaben eingeben	14	
D		
Demontage	65	
Diskretruf aktivieren/deaktivieren	43	
Dokumenteninfo	6	
DTMF (Tonwahl)	48	
DTMF (Tonwahl) aktivieren/deaktivieren	40	
DTMF (Tonwahl) konfigurieren	48	
Durchsage	50	
Durchsage empfangen	27	
Durchsage starten	27	
E		
Eingabe korrigieren	16	
Eingabemarke bewegen	16	
Einstelltasten	3	
Einstieg ins Menü	16	
Entsorgung	5	
Entsperrern	36	
F		
Fangen (MCID - Malicious Call Identification)	44	
Fernbedienung	44	
Foxmenü	2	
Foxtaste	2, 14	
Funktion auf Taste speichern	55	
Funktionen formulieren	56	
Funktionsbefehle	56	
Funktionsstörungen	59	
Funktionstaste	55	
G		
Gebühren	9, 28, 40	
Gespräch beenden	9	
Gesprächsdauer	9	
Gesprächspartner weiterverbinden	30	
Gesprächstaste	3	
GNU-Lizenzbestimmungen	60	
Gross-/Kleinschreibung	15	
H		
Haftung	60	
Hörlautstärke einstellen	47	
I		
Inbetriebnahme	61	
Installation	61	
IP-Einstellungen	57	
K		
Konferenzgespräch	29	
Konfigurierbare Tasten	3, 55	
Korrekturtaste	2	
L		
Lauthören	11	
Lautsprechertaste	3	
LED	2, 18	
Lieferumfang	62	
Lokale Einstellungen	57	
M		
Makeln	29	
MCID	44	
Menüführung	16	
Mikrofon stummschalten	11	
Mikrofontaste	3	
Mit der Navigationstaste navigieren	17	
N		
Navigationstaste	2	
Not configured	59	

Numerertaste	54	Telefon anschliessen	65
O		Telefon aufstellen	63
Open-Source-Software	60	Telefon montieren	63
Optionen	62	Telefonbuch	21, 22
P		Telefonbucheintrag bearbeiten	52
Pager (Sucher)	42	Telefonbucheintrag erstellen	51
Parken	30	Telefonbucheintrag löschen	52
Personensuchanlage	41	Telefonbuchtaaste	3
Persönliche Begrüssung	53	Telefonieren	8
PIN ändern	49	Telefonieren an einem Fremdapparat	40
PoE	66	Telefonieren mit Komfortfunktionen	19
Privatanruf mit PIN	28	Textmeldungen lesen	39
Q		Textmeldungen senden	38
Quickdial	20	Textmodus	14, 15
R		Tischapparat	63
Rückfrage im Gespräch	28	Tonwahl (DTMF)	40, 48
Rückruf anfordern	25	Trying to register	59
Rückruf beantworten	25	U	
Rufeigenschaften	47	Umleiten	50
Rufeigenschaften einstellen	46	Umleitung	31
Rufgeschwindigkeit	47	Umwelteinflüsse	5
Ruflautstärke	47	Unterdrücken der Rufnummer	43
Ruflautstärke einstellen	46	V	
Rufmelodie	47	Verbinden	30
Rufnummer auf Taste speichern	54	Verwendungszweck	6
Rufnummerunterdrückung	43	Voice-Mail	34
Rufweiterschaltung	33	Voice-Mail konfigurieren	53
S		W	
Schutz	50	Wählart DTMF	40
Sicherheitshinweise	5	Wählen	8
Signale	18	Wählen aus Anrufliste beantworteter Anrufe	23
Sperrern	36	Wählen aus Anrufliste unbeantworteter Anrufe	23
Sprache wählen	48	Wählen aus externen Telefonbüchern	22
Störfungsfall	59	Wählen aus Telefonbuch	21
Stromversorgung anschliessen	66	Wählen mit konfigurierbarer Taste	24
Suchen über Personensuchanlage	41	Wählen mit Namen	20
Sucher	41, 42	Wählen mit Rufnummer	10
Sucher beantworten	42	Wählen mit Wahlwiederholung	24
T		Wahlwiederholung	10, 24
Taste drücken	13	Wahlwiederholungstaste	3
Taste Foxmenü	13	Wandmontage	64
Taste löschen	55	Wartung	5
Tasten konfigurieren	54	Weiterleiten	37
Tastenblock	2	Z	
Telefon am LAN anschliessen	66	Zentralwecker beantworten	42
Telefon anmelden	66	Ziffern eingeben	14
		Zifferntasten	15

Konformitätserklärung

Hiermit erklärt Aastra Telecom Schweiz AG die Übereinstimmung der Geräte Ascotel® und Ascotel® IntelliGate® und deren Zubehör mit den grundlegenden Anforderungen und den anderen relevanten Festlegungen der Richtlinie 1999/5/EG.

Den vollständigen Text der Konformitätserklärung und weitere Dokumente zu diesem Gerät und dem Telekommunikationssystem Ascotel® und Ascotel® IntelliGate® finden sie unter:

<http://www.aastra.ch/docfinder>

Ascotel® und IntelliGate® sind eingetragene Warenzeichen von Aastra.
Technische Änderungen und Liefermöglichkeiten vorbehalten.
Copyright © Aastra Telecom Schweiz AG



eud-0839 / 1.0 - 01.2007